

1.
LINDAB cseréplemez fedés
cseréplec
ellenléc
1 rtg. PE fólia
1 rtg. deszkaborítás
acélszerkezet tartó

Homlokzati színek:

acélszerkezet színe: RAL 6005 sötétzöld
vagy RAL 6011 spenoltzöld
vagy RAL 6029 fűzöld

a cseréplemez: LINDAB fenyőzöl 870

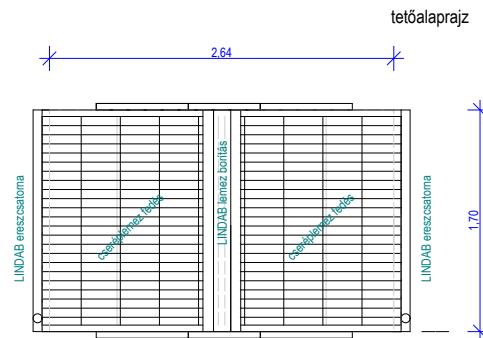
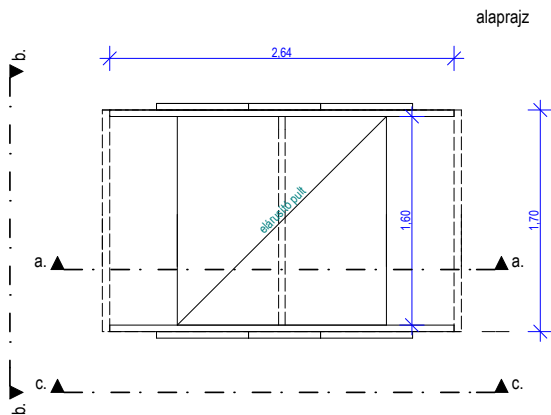

A tervezett pult acélkiosztási és csomóponti részleteit lásd:
S1 j. statikus terven

Pécel város piacterén tervezett elárusító pult terve	
Megrendelő: Pécel Város Önkormányzata	
Generál tervező: AAG - Terv Kft.	
Építésztervező: Szárisz Thanaszisz Tamás E2-01-2060	
2020.05.	M= 1:50