



PÉCEL VÁROS ÖNKORMÁNYZAT POLGÁRMESTERE

0/496-3/2024.

Nyilvános ülésen tárgyalandó.

Az I. határozati javaslat elfogadásához egyszerű többség, a II-III. határozati javaslatok elfogadásához minősített többség szükséges.

Név szerinti szavazást nem igényel.

Előterjesztés a Képviselő-testület 2024. október 31-ei rendes ülésére

Tárgy: Javaslat a lejárt határidejű képviselő-testületi határozatok végrehajtásával kapcsolatos döntések meghozatalára

Tisztelt Képviselő-testület!

I.
A Képviselő-testület szervezeti és működési szabályzatáról szóló 13/2015. (III. 31.) önkormányzati rendelet 25. § (3) bekezdése szerint a polgármester havonta a lejárt határidejű képviselő-testületi határozatok végrehajtásáról beszámolót készít a Képviselő-testület részére. A beszámoló elfogadásáról a Képviselő-testület egyszerű többséggel dönt.

Jelen előterjesztésben a 2024. február 28-ai, a 2024. március 28-ai, a 2024. április 25-ei, a 2024. május 30-ai, a 2024. június 27-ei, a 2024. július 25-ei és a 2024. szeptember 12-ei képviselő-testületi határozatok végrehajtásáról számolok be.

II.
Pécel Város Önkormányzatának Képviselő-testülete (a továbbiakban: Képviselő-testület) a 338/2023. (XI. 30.) Kt. határozatával fogadta el a 2024. évi munkatervét (a továbbiakban: munkaterv), melyet a 25/2024. (I. 25.), valamint a 174/2024. (VI. 27.) Kt. határozatokkal módosított.

A munkaterv szerint a Képviselő-testület 2024. október 31. napján tartandó ülésének napirendi javaslatai között szerepel – többek között - a „Javaslat a Pécel Város területén történő utólagos víziközmű csatlakozások rendjéről és a fizetendő hozzájárulásról szóló 23/2016. (X. 14.) önkormányzati rendelet felülvizsgálatára” (a továbbiakban: 1. téma), valamint a „Javaslat Pécel Város Önkormányzata szolgáltatástervezési koncepciójának felülvizsgálatára” (a továbbiakban: 2. téma) tárgyú témák.

Javaslom a munkaterv módosítását, és a fenti két téma törlését a munkatervből, a következők miatt:

- Az 1. téma, az erre vonatkozó előterjesztés további egyeztetéseket igényel, így azt egy későbbi képviselő-testületi ülésen javaslom majd megtárgyalni.
- A szolgáltatástervezési koncepció felülvizsgálatát (2. téma) a személyes gondoskodást nyújtó szociális intézmények szakmai feladatairól és működésük feltételeiről szóló 1/2000 (I. 7.) SzCsM rendelet (a továbbiakban: SzCsM rendelet) 111/A. § (5) bekezdése írja elő.

Az SzCsM rendelet 2024. július 1. napján hatályba lépő módosítása a szolgáltatástervezési koncepció felülvizsgálatának gyakoriságát a korábbi két évről öt évre emelte, eszerint a 2022-ben felülvizsgált koncepciót 2024-ben nem, majd csak 2027-ben kell legközelebb felülvizsgálni.

III.

Pécel Város Önkormányzatának Képviselő-testülete a 217/2024. (IX. 12.) Kt. határozatával (a továbbiakban: Határozat) arról döntött, hogy hozzájárulását adja, engedélyezi a Pécel 2295/1 helyrajzi számú, természetben a 2119 Pécel, Petőfi utca 1. szám alatt található új orvosi rendelő ingatlanán az Erste Bank Hungary Zrt. és az MBH Bank Nyrt. számára egy-egy bankautomata (ATM) kihelyezését az ALAP-PILLÉR Kft. kivitelezésével.

A határozat 2. melléklete szerinti bérleti szerződés tervezetének 4.1 pontjában elírás történt (a bérleti díj összegének szöveges leírása tévesen szerepel), ezért szükséges a melléklet javítása.

Fentiek alapján kérem a következő határozati javaslatok elfogadását.

I. Határozati javaslat:

Pécel Város Önkormányzatának Képviselő-testülete úgy határoz, hogy a Képviselő-testület szervezeti és működési szabályzatáról szóló 13/2015. (III. 31.) önkormányzati rendelet 25. § (3) bekezdése alapján a határozat melléklete szerint elfogadja a polgármester beszámolóját a lejárt határidejű képviselő-testületi határozatok végrehajtásáról.

Felelős: dr. Kővári Alexandra polgármester

Határidő: azonnal

II. Határozati javaslat:

Pécel Város Önkormányzatának Képviselő-testülete úgy határoz, hogy a Képviselő-testület 2024. évi munkatervének elfogadásáról szóló, a 25/2024. (I. 25.), valamint a 174/2024. (VI. 27.) Kt. határozatokkal módosított 338/2023. (XI. 30.) Kt. határozatát (a továbbiakban: Határozat) a következők szerint módosítja:

A Határozat mellékletében a 2024. október 31. napi ülés tervezett témái közül

- a) a „Javaslat a Pécel Város területén történő utólagos víziközmű csatlakozások rendjéről és a fizetendő hozzájárulásról szóló 23/2016. (X. 14.) önkormányzati rendelet felülvizsgálatára
Előterjesztő: polgármester
Előkészítésért felelős: Szili Katalin műszaki és beruházási irodavezető
Véleményező bizottság: Pénzügyi Bizottság
Városfejlesztési Bizottság”

valamint

- b) a „Javaslat Pécel Város Önkormányzata szolgáltatástervezési koncepciójának felülvizsgálatára
Előterjesztő: polgármester
Előkészítésért felelős: dr. Hámori Krisztina igazgatási irodavezető
Véleményező bizottság: Szociális Bizottság”

szövegek törlésre kerülnek.

A Határozat módosítással nem érintett részei változatlan tartalommal hatályban maradnak.

Felelős: dr. Kővári Alexandra polgármester

Határidő: azonnal

III. Határozati javaslat:

Pécel Város Önkormányzatának Képviselő-testülete úgy határoz, hogy a Pécel 2295/1 helyrajzi számú, természetben a 2119 Pécel, Petőfi utca 1. szám alatt található új orvosi rendelő ingatlanán az Erste Bank Hungary Zrt. és az MBH Bank Nyrt. számára egy-egy bankautomata (ATM) kihelyezésével kapcsolatban hozott 217/2024. (IX. 12.) Kt. határozatát (a továbbiakban: Határozat) az alábbiak szerint módosítja:

A Határozat 2. mellékletének 4. pont 4.1. alpontjában a „tízezer” szövegrész helyébe az „ötvenezer” szöveg lép.

A Határozat módosítással nem érintett részei változatlan tartalommal hatályban maradnak.

Felelős: dr. Kővári Alexandra polgármester

Határidő: azonnal

Pécel, 2024. október 22.

dr. Kővári Alexandra
polgármester

Az előterjesztés mellékletei:

1. beszámoló a lejárt határidejű képviselő-testületi határozatok végrehajtásáról (az I. határozati javaslat melléklete is)
2. a 25/2024. (I. 25.) Kt. határozattal, valamint a 174/2024. (VI. 27.) Kt. határozattal módosított 338/2023. (XI. 30.) Kt. határozat (munkaterv)
3. a 217/2024. (IX. 12.) Kt. határozat

Az előterjesztést készítette:

Mikes Dóra

Az előterjesztés a szakmai követelményeknek megfelel.

D. Nagyné Turjányi Adrienn
önkormányzati irodavezető

Az előterjesztésben foglaltakkal szemben törvényességi szempontból kifogást nem emelek.

dr. Szolnoki Imre
jegyzői jogkörben eljáró
aljegyző

Az előterjesztés megtárgyalására a **Pénzügyi Bizottság** illetékes.

Az előterjesztés megtárgyalásához - a jogszabályi előírásokon túl - tanácskozási joggal nem kívánok senkit meghívni.

53/2024. (II. 28.) Kt. határozat:

Pécel Város Önkormányzatának Képviselő-testülete úgy határoz, hogy Pécel Város Önkormányzata kommunikációs, valamint a lakossági tájékoztatási feladatainak ellátásához szükséges bruttó 2.260.000 Ft pénzügyi fedezetet az alábbiak szerint biztosítja:

a Pécel Város Önkormányzata 2024. évi költségvetéséről szóló 5/2024. (II. 15.) önkormányzati rendelet 2. melléklet Kiadások 3.1. Általános tartalék soráról átcsoportosít a 2. melléklet Kiadások 1.1. Személyi juttatások sorára ██████████ Ft-ot, a 2. melléklet Kiadások 1.2. Munkaadókat terhelő járulékok és szociális hozzájárulási adó sorára ██████████ Ft-ot.

A Képviselő-testület felkéri a polgármestert, hogy a jegyző útján gondoskodjon a fenti átcsoportosítás költségvetési rendeleten való átvezetésének előkészítéséről.

Felelős: Horváth Tibor polgármester

Határidő: azonnal, az átcsoportosítás átvezetésének előkészítésére 2024. szeptember 30.

A kommunikációs feladatok ellátására vonatkozó megbízási szerződés, a 2024. március 1. napjától 2024. december 31. napjáig tartó időszakra Mikes Dórával 2024. március 14. napján aláírásra került. Az átcsoportosítás a Pécel Város Önkormányzata 2024. évi költségvetéséről szóló 5/2024. (II. 15.) önkormányzati rendelet módosításáról szóló 20/2024. (IX. 12.) önkormányzati rendelettel átvezetésre került.

57/2024. (II. 28.) Kt. határozat:

Pécel Város Önkormányzatának Képviselő-testülete úgy határoz, hogy a Pécel Kft. 2023. évben teljesített és a mai napig ki nem fizetett a Hanzel Bau Kft. HNNZL-2023-36 és HNNLZ-2023-38 sz. 1.314.450 Ft összegű számláinak kifizetése érdekében a pénzügyi fedezetet fenntartói támogatásként az alábbiak szerint biztosítja:

a Pécel Város Önkormányzata a 2024. évi költségvetéséről szóló 5/2024. (II. 15.) önkormányzati rendelet 2. melléklet Kiadások 3.1. Általános tartalék soráról átcsoportosít 1.314.450 Ft-ot a 2. melléklet Kiadások 1.5. Egyéb működési célú kiadások sorára.

A Képviselő-testület felkéri a polgármestert, hogy az 1.314.450 Ft egyösszegű átutalásáról gondoskodjon a Pécel Kft. részére.

A Képviselő-testület felkéri a polgármestert, hogy a jegyző útján gondoskodjon a fenti átcsoportosítás költségvetési rendeleten való átvezetésének előkészítéséről.

Felelős: Horváth Tibor polgármester

Határidő: azonnal, az átcsoportosítás átvezetésének előkészítésére 2024. szeptember 30.

A támogatás 2024. március 6. napján átutalásra került a Pécel Kft. részére.

Az átcsoportosítás a Pécel Város Önkormányzata 2024. évi költségvetéséről szóló 5/2024. (II. 15.) önkormányzati rendelet módosításáról szóló 20/2024. (IX. 12.) önkormányzati rendelettel átvezetésre került.

67/2024. (III. 28.) Kt. határozat:

Pécel Város Önkormányzatának Képviselő-testülete úgy határoz, hogy a Pécel Kft. 2019., 2020., 2021., 2022. és 2023. évi mérlegbeszámolóinak könyvvizsgálatához 5.150.000 Ft összeg pénzügyi fedezetét a következők szerint biztosítja:

a Pécel Város Önkormányzata 2024. évi költségvetéséről szóló 5/2024. (II. 15.) önkormányzati rendelet 2. melléklet Kiadások 3.1. Általános tartalék soráról átcsoportosít 5.150.000 Ft-ot a 2. melléklet Kiadások 1.3. Dologi kiadások sorára.

A Képviselő-testület felkéri a polgármestert, hogy a jegyző útján gondoskodjon a fenti átcsoportosítás 2024. évi önkormányzati költségvetési rendeleten való átvezetésének előkészítéséről, valamint felkéri a polgármestert a könyvvizsgáló kiválasztására irányuló nyilvános beszerzési eljárás előkészítésére és lebonyolítására, egyben felhatalmazza a könyvvizsgálóval kötendő szerződés aláírására.

Felelős: Horváth Tibor polgármester

Határidő: azonnal,

a beszerzési eljárás lebonyolítására és a szerződés aláírására 2024. április 26.

az átcsoportosítás átvezetésének előkészítésére 2024. szeptember 30.

A határozat egyidejű átadásával 2024. április 4. napján értesítettük a Pécel Kft. ügyvezetőjét.

A beszerzési eljárás lebonyolítása megtörtént. Az árajánlatkérés 2024. április 23. napján három gazdasági szereplő részére került megküldésre, illetve közzétételre került Pécel Város Önkormányzata honlapján. A benyújtási határidőig egy db ajánlat érkezett, a nyertes ajánlattevő a HITEL-S Kft. lett, akivel a szerződést 2024. május 24. napján megkötöttük. A könyvvizsgáló az elkészült jelentéseket 2024. augusztus 21. napján papír alapon átadta önkormányzatunk részére.

Az átcsoportosítás a Pécel Város Önkormányzata 2024. évi költségvetéséről szóló 5/2024. (II. 15.) önkormányzati rendelet módosításáról szóló 20/2024. (IX. 12.) önkormányzati rendelettel átvezetésre került.

70/2024. (III. 28.) Kt. határozat:

Pécel Város Önkormányzatának Képviselő-testülete (a továbbiakban: Képviselő-testület) úgy határoz, hogy a „Pécel, Rákóczi út és járda felújítása megnevezésű projekthez kapcsolódó projektmenedzsment tevékenység ellátásához szükséges 2.938.000 Ft összeg pénzügyi fedezetét az alábbiak szerint biztosítja:

- a) a Pécel Város Önkormányzata 2024. évi költségvetéséről szóló 5/2024. (II. 15.) önkormányzati rendelet 2. melléklet Kiadások 1.3. Dologi kiadások sorról átcsoportosít 1.400.000 Ft-ot a 2. melléklet Kiadások 1.1. Személyi juttatások sorára, valamint 182.000 Ft-ot a 2. melléklet Kiadások 1.2. Munkaadókat terhelő járulékok és szociális hozzájárulási adó sorára;
- b) a további 1.356.000 Ft összeg pénzügyi fedezetét a 2025. évi önkormányzati költségvetésben biztosítja.

A Képviselő-testület felkéri a polgármestert, hogy a jegyző útján gondoskodjon az a) pont szerinti átcsoportosítás költségvetési rendeleten való átvezetésének előkészítéséről, továbbá felkéri a polgármestert, hogy a jegyző útján gondoskodjon a b) pont szerinti 1.356.000 Ft összeg fedezetének tervezéséről a 2025. évi önkormányzati költségvetési rendelet összeállítása során.

Felelős: Horváth Tibor polgármester

Határidő: az átcsoportosítás átvezetésének előkészítésére 2024. szeptember 30., a pénzügyi fedezet tervezésére 2025. február 15.

Az átcsoportosítás a Pécel Város Önkormányzata 2024. évi költségvetéséről szóló 5/2024. (II. 15.) önkormányzati rendelet módosításáról szóló 20/2024. (IX. 12.) önkormányzati rendelettel átvezetésre került.

71/2024. (III. 28.) Kt. határozat:

Pécel Város Önkormányzatának Képviselő-testülete (a továbbiakban: Képviselő-testület) úgy határoz, hogy a Pest Vármegyei Rendőr-főkapitányság Gödöllői Rendőrkapitányság Péceli Rendőrőrsének zökkenő- és megszakításmentes működése érdekében támogatási szerződést köt a Pest Vármegyei Rendőr-főkapitánysággal mint kedvezményezettel.

A Képviselő-testület úgy határoz, hogy a támogatási szerződés megkötéséhez szükséges további 1.071.000 Ft összegű pénzügyi fedezetet az alábbiak szerint biztosítja:

a Pécel Város Önkormányzata 2024. évi költségvetéséről szóló 5/2024. (II. 15.) önkormányzati rendelet 2. melléklet Kiadások 3.1. Általános tartalék soráról 1.071.000 Ft-ot átcsoportosít a 2. melléklet Kiadások 1.5. Egyéb működési célú kiadások sorára (részletezve: 11. melléklet 5. sor).

A Képviselő-testület úgy határoz, hogy a jelen határozat szerinti támogatási szerződéssel összefüggésben a 2025. és a 2026. évi önkormányzati költségvetésekben a támogatási összeg pénzügyi fedezetét bruttó 3.974.000 Ft/év összegben biztosítja.

A Képviselő-testület felkéri a polgármestert, hogy a jegyző útján gondoskodjon a fenti átcsoportosítás költségvetési rendeleten való átvezetésének előkészítéséről, valamint a 3.974.000 Ft/év összeg fedezetének tervezéséről a 2025. és a 2026. évi önkormányzati költségvetési rendeletek összeállítása során.

A Képviselő-testület felhatalmazza a polgármestert a határozat mellékletét képező támogatási szerződés aláírására.

Felelős: Horváth Tibor polgármester

Határidő: a szerződés aláírására 2024. április 12.

az átcsoportosítás átvezetésének előkészítésére 2024. szeptember 30.,
a pénzügyi fedezet tervezésére 2025. február 15. és 2026. február 15.

A határozatot és a támogatási szerződés tervezetét 2024. április 15. napján elküldtük a Pest Vármegyei Rendőr-főkapitányság (a továbbiakban: Rendőr-főkapitányság) Gödöllői Rendőrkapitányság számára. A támogatási szerződést 2024. július 23. napján megküldte a rendőrkapitányság, azonban a határozat melléklete szerinti, a Képviselő-testület által elfogadott támogatási szerződés tervezete eltér a jelenleg megküldött szerződéstervezettől, így a szerződés pontosítása és véglegesítése szükséges. Az egyeztetés folyamatban van. A Rendőr-főkapitányság 2024. augusztus 26. és 2024. szeptember 18. napján elektronikus úton megkeresésre került a szerződés pontosítása végett, de sajnos, 2024. október 17. napjáig nem érkezett válasz az ügyben. Így a támogatási szerződés még mindig nem került aláírásra. 2024. október 17-én telefonon ismételten felvettük a kapcsolatot a Rendőr-főkapitányság kapcsolattartójával.

Az átcsoportosítás a Pécel Város Önkormányzata 2024. évi költségvetéséről szóló 5/2024. (II. 15.) önkormányzati rendelet módosításáról szóló 20/2024. (IX. 12.) önkormányzati rendelettel átvezetésre került.

72/2024. (III. 28.) Kt. határozat:

Pécel Város Önkormányzatának Képviselő-testülete úgy határoz, hogy a képviselő-testületi ülések (rendes és rendkívüli), valamint a közmeghallgatás összesen nyolc alkalommal történő élő közvetítéséhez szükséges 965.200 Ft összeg pénzügyi fedezetét az alábbiak szerint biztosítja:

a Pécel Város Önkormányzata 2024. évi költségvetéséről szóló 5/2024. (II. 15.) önkormányzati rendelet 2. melléklet Kiadások 3.2. Általános tartalék soráról átcsoportosít 965.200 Ft-ot a 2. melléklet Kiadások 1.3. Dologi kiadások sorára.

A Képviselő-testület felkéri a polgármestert, hogy a jegyző útján gondoskodjon a fenti átcsoportosítás költségvetési rendeleten való átvezetésének előkészítéséről, továbbá felkéri a polgármestert a jelen határozat szerinti szolgáltatásra vonatkozó beszerzési eljárás lebonyolítására és annak eredményeként a szerződés aláírására.

Felelős: Horváth Tibor polgármester

Határidő: azonnal, a beszerzési eljárás lebonyolítására 2024. április 8.,
az átcsoportosítás átvezetésének előkészítésére 2024. szeptember 30.

Az ajánlattételi felhívás 2024. április 4. napján egy lehetséges ajánlattevő részére megküldésre került. A lefolytatott beszerzési eljárás eredményeképp a DH Trade Kereskedelmi és Szolgáltató Kft.-vel a szerződést 2024. április 11. napján aláírtuk.

Az átcsoportosítás a Pécel Város Önkormányzata 2024. évi költségvetéséről szóló 5/2024. (II. 15.) önkormányzati rendelet módosításáról szóló 20/2024. (IX. 12.) önkormányzati rendelettel átvezetésre került.

88/2024. (III. 28.) Kt. határozat:

Pécel Város Önkormányzatának Képviselő-testülete (a továbbiakban: Képviselő-testület) a Magyarország helyi önkormányzatairól szóló 2011. évi CLXXXIX. törvény 42. § 4. pontja alapján úgy határoz, hogy elfogadja a Nyitnikék Óvodáért Közhasznú Alapítvány (a továbbiakban: Alapítvány) által felajánlott 1.200.000 Ft alapítványi forrást (a továbbiakban: támogatás), Pécel Város Óvodái székhelyóvodája (2119 Pécel, Petőfi utca 1/b) földszinti csoportszobáinak és a logopédiaszobájának klimatizálása megvalósítása céljából.

A Képviselő-testület úgy határoz, hogy Pécel Város Óvodái székhelyóvodája földszinti csoportszobáinak és a logopédiaszobájának klimatizálása megvalósítása érdekében szükséges pénzügyi fedezetet az alábbiak szerint biztosítja, amennyiben az Alapítvány a támogatás összegét Pécel Város Önkormányzata részére átutalja:

a Pécel Város Önkormányzata 2024. évi költségvetéséről szóló 5/2024. (II. 15.) önkormányzati rendelet 2. melléklet Bevételek 8. Felhalmozási célú átvett pénzeszközök sorát és a 2. melléklet Kiadások 2.1. Beruházások sorát megemeli 1.200.000 Ft-tal.

A Képviselő-testület felkéri a polgármestert, hogy a jegyző útján gondoskodjon az előirányzat-módosítás költségvetési rendeleten való átvezetésének előkészítéséről.

A Képviselő-testület felkéri a polgármestert, hogy a támogatás folyósítása után, a pénzügyi fedezet rendelkezésre állását követően folytasson le beszerzési eljárást Pécel Város Óvodái székhelyóvodája földszinti csoportszobáinak és a logopédiaszobájának klimatizálása megvalósítása céljából.

A Képviselő-testület felhatalmazza a polgármestert az Alapítvánnyal kötendő támogatási szerződés, valamint a beszerzési eljárás eredményeként a klimatizálás megvalósítására vonatkozó szerződés aláírására.

A Képviselő-testület felkéri a polgármestert, hogy döntéséről értesítse az Alapítvány kuratóriumi elnökét és a Pécel Város Óvodái intézményvezetőjét.

Felelős: Horváth Tibor polgármester

Határidő: 2024. április 30., az előirányzat-módosítás átvezetésének előkészítésére 2024. szeptember 30.

A képviselő-testületi határozatot 2024. április 15. napján megküldtük Pécel Város Óvodái igazgatójának.

Pécel Város Önkormányzata és a Nyitnikék Óvodáért Közhasznú Alapítvány 2024. április 26-án támogatási szerződést kötött az alapítvány által felajánlott 1.200.000 Ft alapítványi forrás tekintetében, mely fedezetet biztosít Pécel Város Óvodái székhelyóvodája (2119 Pécel, Petőfi utca 1/b) földszinti csoportszobáinak és a logopédia szobájának klimatizálására. Sikeres és eredményes beszerzési eljárást követően 2024. május 27. napján szerződést kötöttünk bruttó 1.160.000 Ft összegben a nyertes gazdasági szereplővel (Mr. Freeze Kft.), akinek a szerződés értelmében a kivitelezésre 60 nap állt rendelkezésére. A kivitelező a szerződésben foglalt feladatokat 2024. június 19. napjával teljesítette.

Az előirányzat-módosítás a Pécel Város Önkormányzata 2024. évi költségvetéséről szóló 5/2024. (II. 15.) önkormányzati rendelet módosításáról szóló 20/2024. (IX. 12.) önkormányzati rendelettel átvezetésre került.

106/2024. (IV. 25.) Kt. határozat:

Pécel Város Önkormányzatának Képviselő-testülete (a továbbiakban: Képviselő-testület) úgy határoz, hogy a „TISZTÍTSUK MEG AZ ORSZÁGOT II.” HULLADÉKFELSZÁMOLÁSI PÁLYÁZAT megnevezésű pályázati felhívásra benyújtott pályázatot elfogadja és jóváhagyja.

A Képviselő-testület felkéri a polgármestert, hogy a benyújtott pályázat bírálatáról tájékoztassa a Képviselő-testületet.

Felelős: Horváth Tibor polgármester

Határidő: a támogatói döntést követő Képviselő-testületi ülésen

A benyújtott pályázatra önkormányzatunk hiánypótlási felhívást kapott. A hiánypótlást 2024. május 3-án megküldtük a támogató felé, melyet a támogató befogadott. 2024. június 19. napján a támogató

e-mailben jelezte, hogy pályázatunkat támogatásban részesíti, és megküldte az önkormányzat részére a támogatói okiratot. A támogatási összeg 13.064.779 Ft folyósítása 2024. június 28. napján megtörtént önkormányzatunk részére.

A pályázat megvalósítása jelenleg folyamatban van. A támogatói okiratban szereplő összes tevékenységre (sorompók és kamerák telepítése egy-egy helyszínen, valamint inert hulladék elszállítása a 2119 Pécel, 4085/195 hrsz.-ú ingatlanról) vonatkozóan kivitelezői/vállalkozói szerződéssel rendelkezik önkormányzatunk.

111/2024. (IV. 25.) Kt. határozat:

1. Pécel Város Önkormányzatának Képviselő-testülete (a továbbiakban: Képviselő-testület) a Magyarország helyi önkormányzatairól szóló 2011. évi CLXXXIX. törvény 13. § (1) bekezdés 4. pontja szerinti feladata ellátása érdekében úgy határoz, hogy a Pécel Város Önkormányzata közigazgatási területén lévő egészségügyi alapellátás körzeteinek meghatározásáról szóló 5/2022. (II. 25.) önkormányzati rendelet 1. melléklete szerinti 1. számú háziorvosi körzet (a továbbiakban: 1. számú háziorvosi körzet) feladatainak ellátására a 8/2024. (I. 25.) Kt. határozattal alapján kiírt pályázatot eredményesnek nyilvánítja.

2. A Képviselő-testület az 1. számú háziorvosi körzet háziorvosi feladatainak - 2024. május 1. napjától a praxis háziorvosi tevékenység végzésére jogosult és a háziorvosi tevékenység végzését vállaló egészségügyi szolgáltató általi praxisjog megszerzéséig terjedő időre - a Pharma and Rose Egészségügyi Szolgáltató Kft.-t (székhely: 2132 Göd, Sport utca 10., képviseli: dr. Varga Ágnes Mária ügyvezető, a személyes ellátásra kötelezett: dr. Varga Ágnes Mária háziorvos, a továbbiakban: Kft.) bízta meg az alábbi feltételekkel:

- az 1. számú háziorvosi körzet feladatainak ellátására Pécel Város Önkormányzata (a továbbiakban: Önkormányzat) a Kft. térítésmentes használatába adja az Önkormányzat tulajdonában lévő, 2119 Pécel, Pesti út 6. szám alatti Dr. Varga László Egészségház II. emeleti 218. számú, 25 m² alapterületű orvosi rendelőhelyiséget és a hozzátartozó 10,1 m² vizsgáló helyiséget (a továbbiakban együtt: rendelőhelyiség);
- a helyettesítésért a Kft.-t bruttó 65.000 Ft/munkanap megbízási díj illeti meg;
- a Kft. köteles gondoskodni a háziorvosi feladatokat ténylegesen (személyesen) ellátó háziorvos távolléte esetén a háziorvosi feladatok helyettesítéséről;
- az ápoló rendelkezésre állásáról az Önkormányzat gondoskodik;
- a vonatkozó jogszabályban írt szakmai minimumfeltételek biztosítása az Önkormányzat feladata;
- a feladat ellátásának időtartamára nem kerül sor az 1. számú háziorvosi körzet feladatellátásához használt rendelőhelyiség rezsiköltségeinek Kft. általi megfizetésére.

3. A Képviselő-testület 2024. május 1. napjától 1 fővel megemeli a Pécel Város Önkormányzata 2024. évi költségvetéséről szóló 5/2024. (II. 15.) önkormányzati rendelet (a továbbiakban: önkormányzati rendelet) 14. mellékletében szereplő, Pécel Város Önkormányzata által egészségügyi szolgálati jogviszony keretében teljes munkaidőben foglalkoztatottakra vonatkozó engedélyezett létszámot.

4. A Képviselő-testület az 1. számú háziorvosi körzet háziorvosi feladatai - 2024. május 1. napjától 2024. december 31. napjáig terjedő időre történő - ellátásával kapcsolatos dologi kiadások és beruházások fedezetét a 2024. évi költségvetés terhére a következők szerint biztosítja:

- az önkormányzati rendelet 2. melléklet Bevételek 2.5. Egyéb működési célú támogatások bevételei sorát megemeli a Nemzeti Egészségbiztosítási Alapkezelő (a továbbiakban: NEAK) finanszírozás 2024. április 30. napját követően várható összegének mértékéig, 10.697.600 Ft-tal, valamint a 2. melléklet Kiadások 1.3. Dologi kiadások sorát megemeli 10.047.600 Ft -tal, továbbá a 2. melléklet Kiadások 2.1. Beruházások sorát megemeli 650.000 Ft-tal.

A Képviselő-testület a 2025. és a további évek költségvetésében a pénzügyi fedezetet a NEAK finanszírozás összegének mértékéig biztosítja.

A Képviselő-testület felkéri a polgármestert, hogy a jegyző útján gondoskodjon az előirányzat-módosítás költségvetési rendeleten való átvezetésének előkészítéséről.

A Képviselő-testület felkéri a polgármestert, hogy a jegyző útján gondoskodjon a NEAK finanszírozás összegének mértékéig a pénzügyi fedezet tervezéséről a 2025. és a további évek önkormányzati költségvetési rendeletei összeállításának során.

A Képviselő-testület felkéri a polgármestert, hogy döntéséről értesítse a Kft. ügyvezetőjét.

Felelős: Horváth Tibor polgármester

Határidő: az értesítésre, valamint a szerződés és nyilatkozatok aláírására: 2024. április 30.

az előirányzat-módosítás átvezetésének előkészítésére: 2024. szeptember 30., a pénzügyi fedezet tervezésére minden év február 15.

A Pharma and Rose Egészségügyi Szolgáltató Kft. ügyvezetőjét 2024. április 30. napján a képviselő-testületi határozat megküldésével értesítettük a döntésről. A feladat ellátására vonatkozó megbízási szerződés a felek részéről 2024. május 2. napján aláírásra került. Pécel Város Önkormányzata egészségügyi alapellátására vonatkozó működési engedélye az elektronikus ügyintézés biztosító Egészségügyi Szolgáltatások Elektronikus Nyilvántartási rendszer igénybevétele útján 2024. május 6. napjával – visszamenőlegesen május 1. napjától – módosításra került. A Nemzeti Egészségbiztosítási Alapkezelő részére 2024. április 30. napján megküldtük a finanszírozási szerződés módosításához szükséges iratokat. A módosított finanszírozási szerződés 2024. május 9-én került megküldésre önkormányzatunknak.

Az előirányzat-módosítás a Pécel Város Önkormányzata 2024. évi költségvetéséről szóló 5/2024. (II. 15.) önkormányzati rendelet módosításáról szóló 20/2024. (IX. 12.) önkormányzati rendelettel átvezetésre került.

134/2024. (V. 30.) Kt. határozat:

Pécel Város Önkormányzatának Képviselő-testülete (a továbbiakban: Képviselő-testület) úgy határoz, hogy a Pécel Kft. dolgozóinak 2024. évi cafetéria kerete 300.000 Ft/fő/év összegre történő emelése érdekében a Pécel Kft. részére 1.875.000 Ft összegű többlettámogatást biztosít.

A Képviselő-testület a Pécel Kft. részére nyújtandó többlettámogatás pénzügyi fedezetét a következők szerint biztosítja:

a Pécel Város Önkormányzata 2024. évi költségvetéséről szóló 5/2024. (II. 15.) önkormányzati rendelet 2. melléklet Kiadások 3.1. Általános tartalék soráról 1.875.000 Ft-ot átcsoportosít a 2. melléklet Kiadások 1.5. Egyéb működési célú kiadások sorára (részletezve: 11. melléklet 1. sor).

A Képviselő-testület felkéri a polgármestert, hogy a jegyző útján gondoskodjon a fenti átcsoportosítás költségvetési rendeleten való átvezetésének előkészítéséről.

A Pécel Kft. részére nyújtandó többlettámogatást követően a 15/2024. (I. 25.) Kt. határozattal elfogadott Pécel Kft. 2024. évi feladat-ellátási terve a következők szerint módosul:

- a) a 3.a) Tervezett bevételek táblázat Bevételek minösszesen sora 310.166.952 Ft-ra emelkedik,
- b) a 3.a) Tervezett bevételek táblázat 1. Önkormányzati támogatás szerződés és feladat-ellátási terv szerint sora 296.586.712 Ft-ra emelkedik,
- c) a 3.b) Költségek ráfordítások táblázat 4. Személyi jellegű ráfordítások sora 162.116.600 Ft-ra emelkedik,
- d) a 3.bd) Személyi jellegű ráfordítások táblázatban a cafetéria sor 7.500.000 Ft-ra, a cafetéria közteher sor 1.875.000 Ft-ra, a mindösszesen sor 162.116.600 Ft-ra emelkedik.

A Képviselő-testület felkéri a polgármestert, hogy döntéséről értesítse a Pécel Kft. ügyvezetőjét.

Felelős: Horváth Tibor polgármester

Határidő: az értesítésre 2024. június 7.

az átcsoportosítás átvezetésének előkészítésére 2024. szeptember 30.

A Pécel Kft. ügyvezetőjét 2024. június 12. napján értesítettük.

Az átcsoportosítás a Pécel Város Önkormányzata 2024. évi költségvetéséről szóló 5/2024. (II. 15.) önkormányzati rendelet módosításáról szóló 20/2024. (IX. 12.) önkormányzati rendelettel átvezetésre került.

141/2024. (V. 30.) Kt. határozat:

Pécel Város Önkormányzatának Képviselő-testülete (a továbbiakban: Képviselő-testület) úgy határoz, hogy a „Pécel, Isaszeg út 3. (hrsz.: 326) sz. alatti meglévő óvodaépület tetőfelújítása felmérési, építési engedélyezési és építési kivitelezési tervdokumentáció” tárgyú indikatív árajánlatban szereplő tevékenységek ellátására 2.015.490 Ft összeg pénzügyi fedezetét az alábbiak szerint biztosítja: a Pécel Város Önkormányzata 2024. évi költségvetéséről szóló 5/2024. (II. 15.) önkormányzati rendelet 2. melléklet Kiadások 3.1. Általános tartalék soráról 2.015.490 Ft-ot átcsoportosít a 2. melléklet Kiadások 1.3. Dologi kiadások sorára.

A Képviselő-testület felkéri a polgármestert, hogy a jegyző útján gondoskodjon a fenti átcsoportosítás költségvetési rendeleten való átvezetésének előkészítéséről.

A Képviselő-testület felhatalmazza a polgármestert a beszerzési eljárás lebonyolítására és a nyertes ajánlattevővel a szerződés aláírására.

Felelős: Horváth Tibor polgármester

Határidő: az átcsoportosítás átvezetésének előkészítésére 2024. szeptember 30.,
a beszerzési eljárás lefolytatására 2024. június 28.

A faanyagvédelmi szakértői anyag megismerését követően Bor Tamás tervező aktualizálta indikatív árajánlatát. A tető felújítására vonatkozó tervezői szerződés önkormányzatunk által 2024. július 3. napján, a tervező által 2024. július 10. napján került aláírásra, így a tervezési folyamat elindult. Az átcsoportosítás a Pécel Város Önkormányzata 2024. évi költségvetéséről szóló 5/2024. (II. 15.) önkormányzati rendelet módosításáról szóló 20/2024. (IX. 12.) önkormányzati rendelettel átvezetésre került.

142/2024. (V. 30.) Kt. határozat:

Pécel Város Önkormányzatának Képviselő-testülete (a továbbiakban: Képviselő-testület) úgy határoz, hogy

- a) elfogadja az elővárosi személyszállítási szolgáltatások ellátására vonatkozó, a 2024. január 1. és 2024. december 31. közötti időszakra szóló megállapodás tervezetét;
- b) a Pécel Város Önkormányzata 2024. évi költségvetéséről szóló 5/2024. (II. 15.) önkormányzati rendelet 11. melléklet Működési és felhalmozási célú pénzeszközátadások 7. Rákospatak Pest megyei szakaszának revitalizációja tárgyú projekt költségvetési fedezet biztosítása soráról 2.747.612 Ft-ot átcsoportosít a 11. melléklet Működési és felhalmozási célú pénzeszközátadások 2. Volánbusz Zrt. költségtérítési támogatása sorára.

A Képviselő-testület felhatalmazza a polgármestert a határozat mellékletét képező megállapodás-tervezet aláírására, valamint felkéri, hogy a jegyző útján gondoskodjon a fenti átcsoportosítás költségvetési rendeleten való átvezetésének előkészítéséről.

Felelős: Horváth Tibor polgármester

Határidő: a megállapodás aláírására 2024. június 7., az átcsoportosítás átvezetésének előkészítésére 2024. szeptember 30.,

A Képviselő-testület által elfogadott megállapodás 2024. június 6. napján önkormányzatunk által aláírásra került.

Az átcsoportosítás a Pécel Város Önkormányzata 2024. évi költségvetéséről szóló 5/2024. (II. 15.) önkormányzati rendelet módosításáról szóló 20/2024. (IX. 12.) önkormányzati rendelettel átvezetésre került.

151/2024. (V. 30.) Kt. határozat:

Pécel Város Önkormányzatának Képviselő-testülete (a továbbiakban: Képviselő-testület) a helyi önkormányzatok és szerveik, a köztársasági megbízottak, valamint egyes centrális alárendeltségű szervek feladat- és hatásköreiről szóló 1991. évi XX. törvény 109. §-a, valamint a Magyarország helyi önkormányzatairól szóló 2011. évi CLXXXIX. törvény 42. § 8. pontja alapján úgy határoz, hogy Pannonhalmi Zsuzsanna „Pegazus-Parnasszus szoborkompozíció”-ját (a továbbiakban: szoborkompozíció) elkészítteti és azt a Pécel, 3/2 helyrajzi számú közterületen, természetben a Wass Albert közben kívánja elhelyezni.

A Képviselő-testület a szoborkompozíció elkészíttetésével és elhelyezésével kapcsolatos költségekre 1.900.000 Ft összeg pénzügyi fedezetét biztosítja a következők szerint:

a Pécel Város Önkormányzata 2024. évi költségvetéséről szóló 5/2024. (II. 15.) önkormányzati rendelet 2. melléklet Kiadások 3.1. Általános tartalék soráról átcsoportosít 1.500.000 Ft-ot a 2. melléklet Kiadások 2.1. Beruházások sorára, 400.000 Ft-ot pedig a 2. melléklet Kiadások 1.3. Dologi kiadások sorára.

A Képviselő-testület felkéri a polgármestert, hogy a jegyző útján gondoskodjon az átcsoportosítás költségvetési rendeleten való átvezetésének előkészítéséről.

A Képviselő-testület felkéri a polgármestert a szoborkompozíció elkészíttetésével és elhelyezésével kapcsolatos intézkedések megtételére.

Felelős: Horváth Tibor polgármester

Határidő: 2024. szeptember 30.

2024. június 28-án megkerestük az Alkotóművészeti Koordinációs Irodát abból a célból, hogy a szobor felállításához szükséges szakvélemény elkészítéséhez árajánlatot kérjünk. Az árajánlat elfogadását követően 2024. szeptember 4-én megkötöttük a szerződést a szobor zsűrizésére, a szakvélemény elkészítésére. A szakértői bizottság 2024. szeptember 17-én megtekintette és véleményezte a szoborkompozíció modelljét és helyszínét, majd 2024. október 10-én megküldték szakvéleményüket.

163/2024. (VI. 27.) Kt. határozat:

Pécel Város Önkormányzatának Képviselő-testülete (a továbbiakban: Képviselő-testület) úgy határoz, hogy a „Pécel, Isaszegi út 3. (hrsz.: 326.) sz. alatti meglévő óvodaépület - földem és tető felújítása előzetes tervezői költségbecslés” tárgyú előzetes költségbecslésben szereplő tevékenységek ellátására bruttó 36.842.700 Ft összeg pénzügyi fedezetét az alábbiak szerint biztosítja:

a Pécel Város Önkormányzata 2024. évi költségvetéséről szóló 5/2024. (II. 15.) önkormányzati rendelet 2. melléklet Kiadások 3.1. Általános tartalék soráról 36.842.700 Ft-ot átcsoportosít a 2. melléklet Kiadások 2.2. Felújítások sorára.

A Képviselő-testület felhatalmazza a polgármestert a 2015. évi CXLI. törvény a közbeszerzésekről 115. § (2) bekezdése alapján közbeszerzési eljárás lebonyolítására közbeszerzési szakértő közreműködésével és a kivitelezésre vonatkozó nyertes ajánlattevővel a szerződés aláírására.

A Képviselő-testület felkéri a polgármestert, hogy a jegyző útján gondoskodjon a fenti átcsoportosítás költségvetési rendeleten való átvezetésének előkészítéséről.

A Képviselő-testület úgy határoz, hogy a „Pécel, Isaszegi út 3. (hrsz.: 326.) sz. alatti meglévő óvodaépület - földem és tető felújítása felmérési, építési kivitelezési tervdokumentáció” tárgyú indikatív árajánlatban szereplő tevékenységek ellátására bruttó 1.212.850 Ft összeg pénzügyi fedezetét az alábbiak szerint biztosítja:

a Pécel Város Önkormányzata 2024. évi költségvetéséről szóló 5/2024. (II. 15.) önkormányzati rendelet 2. melléklet Kiadások 3.1. Általános tartalék soráról 1.212.850 Ft-ot átcsoportosít a 2. melléklet Kiadások 1.3. Dologi kiadások sorára.

A Képviselő-testület felkéri a polgármestert, hogy a jegyző útján gondoskodjon a fenti átcsoportosítás költségvetési rendeleten való átvezetésének előkészítéséről.

A Képviselő-testület felkéri a polgármestert, hogy a tervezővel a beszerzési szabályzat szerint szerződést kössön.

A Képviselő-testület úgy határoz, hogy a „Pécel, Isaszegi út 3. (hrsz.: 326) sz. alatti meglévő óvodaépület földem és tetőfelújítása építési műszaki ellenőrzés” tárgyú indikatív árajánlatban szereplő tevékenységek ellátására bruttó 698.500 Ft összeg pénzügyi fedezetét az alábbiak szerint biztosítja: a Pécel Város Önkormányzata 2024. évi költségvetéséről szóló 5/2024. (II. 15.) önkormányzati rendelet 2. melléklet Kiadások 3.1. Általános tartalék soráról 698.500 Ft-ot átcsoportosít a 2. melléklet Kiadások 1.3. Dologi kiadások sorára.

A Képviselő-testület felkéri a polgármestert, hogy a jegyző útján gondoskodjon a fenti átcsoportosítás költségvetési rendeleten való átvezetésének előkészítéséről.

A Képviselő-testület felkéri a polgármestert, hogy a műszaki ellenőrrel a beszerzési szabályzat szerint szerződést kössön.

Felelős: Horváth Tibor polgármester

Határidő: az átcsoportosítás átvezetésének előkészítésére 2024. szeptember 30.

a tervezővel és a műszaki ellenőrrel való szerződéskötéshez 2024. június 26.

A tervezővel (Borfeum Kft.) és a műszaki ellenőrrel (Borfeum Kft.) kötött szerződés önkormányzatunk részéről 2024. július 3. napján, a tervező által 2024. július 10. napján aláírásra került.

Az átcsoportosítás a Pécel Város Önkormányzata 2024. évi költségvetéséről szóló 5/2024. (II. 15.) önkormányzati rendelet módosításáról szóló 20/2024. (IX. 12.) önkormányzati rendelettel átvezetésre került.

166/2024. (VI. 27.) Kt. határozat:

Pécel Város Önkormányzatának Képviselő-testülete (a továbbiakban: Képviselő-testület) úgy határoz, hogy a módosított tervek alapján megépítendő konténeróvoda beruházásához a tervezői költségvetési kiírás alapján a közbeszerzésekről szóló 2015. évi CXLI. törvény szerinti 115. § (2) bekezdése alapján bonyolítja le a kivitelezésre vonatkozó közbeszerzési eljárást, a mellékletében megjelölt gazdasági szereplőknek kéri az ajánlattételi felhívást közvetlenül megküldeni 120 napos kivitelezési határidővel.

Felelős: Horváth Tibor polgármester

Határidő: a közbeszerzési eljárás lebonyolítására 2024. július 19., a szerződéskötésre a közbeszerzési eljárás lezárását követően azonnal

Az ajánlattételi felhívásban szereplő benyújtási határidő 2024. október 4. napján lejárt. Négy ajánlat érkezett. Jelenleg a tervező vizsgálja az ajánlatokat, hogy azok a megfelelő tartalommal kerültek-e benyújtásra. Az ajánlatok bírálatát követően kerül meghatározásra az eljárás további folyamata.

167/2024. (VI. 27.) Kt. határozat:

Pécel Város Önkormányzatának Képviselő-testülete (a továbbiakban: Képviselő-testület) úgy határoz, hogy a „Konténer óvoda létesítése Pécelen” tárgyú közbeszerzési tevékenységek ellátására bruttó 1.270.000 Ft összeg pénzügyi fedezetét az alábbiak szerint biztosítja:

a Pécel Város Önkormányzata 2024. évi költségvetéséről szóló 5/2024. (II. 15.) önkormányzati rendelet 2. melléklet Kiadások 3.1. Általános tartalék soráról 1.270.000 Ft-ot átcsoportosít a 2. melléklet Kiadások 1.3. Dologi kiadások sorára.

A Képviselő-testület felkéri a polgármestert, hogy a jegyző útján gondoskodjon a fenti átcsoportosítás költségvetési rendeleten való átvezetésének előkészítéséről.

Felelős: Horváth Tibor polgármester

Határidő: az átcsoportosítás átvezetésének előkészítésére 2024. szeptember 30.

A felelős akkreditált közbeszerzési szaktanácsadóval 2023. szeptember 11. napján a szerződés aláírásra került.

Az átcsoportosítás a Pécel Város Önkormányzata 2024. évi költségvetéséről szóló 5/2024. (II. 15.) önkormányzati rendelet módosításáról szóló 20/2024. (IX. 12.) önkormányzati rendelettel átvezetésre került.

169/2024. (VI. 27.) Kt. határozat:

Pécel Város Önkormányzatának Képviselő-testülete (a továbbiakban: Képviselő-testület) úgy határoz, hogy támogatja a lakossági kezdeményezést, miszerint megújul a Maros utca útburkolatának bizonyos szakasza a tervezői ajánlatban részletezett műszaki tartalommal és a „Maros utca” tervezési feladataira érkezett indikatív árajánlatban szereplő tevékenységek ellátására bruttó 660.000 Ft, földmérési feladataira bruttó 400.000 Ft összeg pénzügyi fedezetét az alábbiak szerint biztosítja:

a Pécel Város Önkormányzata 2024. évi költségvetéséről szóló 5/2024. (II. 15.) önkormányzati rendelet 2. melléklet Kiadások 3.1. Általános tartalék soráról 1.060.000 Ft-ot átcsoportosít a 2. melléklet Kiadások 1.3. Dologi kiadások sorára.

A Képviselő-testület felkéri a polgármestert, hogy a jegyző útján gondoskodjon a fenti átcsoportosítás költségvetési rendeleten való átvezetésének előkészítéséről.

A Képviselő-testület felkéri a polgármestert a beruházás részleteire kiterjedő együttműködési megállapodás előkészítésére.

Felelős: Horváth Tibor polgármester

Határidő: az átcsoportosítás átvezetésének előkészítésére 2024. szeptember 30.

a beruházás részleteire kiterjedő együttműködési megállapodás előkészítésére, 2024. december 31.

A tervezővel a szerződés 2024. július 27. napján aláírásra került. A tervek a tervező általi elkészítése folyamatban van. A kiviteli tervek elkészítésének határideje a jogerős útépitési engedély kiadását követő 15. nap. A végleges műszaki tartalom ismeretében lehetséges az együttműködési megállapodás elkészítése.

Az átcsoportosítás a Pécel Város Önkormányzata 2024. évi költségvetéséről szóló 5/2024. (II. 15.) önkormányzati rendelet módosításáról szóló 20/2024. (IX. 12.) önkormányzati rendelettel átvezetésre került.

170/2024. (VI. 27.) Kt. határozat:

Pécel Város Önkormányzatának Képviselő-testülete (a továbbiakban: Képviselő-testület) úgy határoz, hogy az ELMŰ Hálózati Kft. (továbbiakban: ELMŰ) és az Önkormányzat által kötendő Együttműködési megállapodásban foglaltak szerint használati jogdíj bruttó 27.445 Ft összeg pénzügyi fedezetét az alábbiak szerint biztosítja:

a Pécel Város Önkormányzata 2024. évi költségvetéséről szóló 5/2024. (II. 15.) önkormányzati rendelet 2. melléklet Kiadások 3.1. Általános tartalék soráról 27.445 Ft-ot átcsoportosít a 2. melléklet Kiadások 1.3. Dologi kiadások sorára.

A Képviselő-testület felkéri a polgármestert, hogy a jegyző útján gondoskodjon a fenti átcsoportosítás költségvetési rendeleten való átvezetésének előkészítéséről.

A Képviselő-testület felkéri a polgármestert, hogy a jegyző útján gondoskodjon a 27.445 Ft összeg pénzügyi fedezetének tervezéséről a további évek költségvetési rendeleteinek összeállításának során.

Felelős: Horváth Tibor polgármester

Határidő: az átcsoportosítás átvezetésének előkészítésére 2024. szeptember 30., a pénzügyi fedezet tervezésére minden év február 15.

Az átcsoportosítás a Pécel Város Önkormányzata 2024. évi költségvetéséről szóló 5/2024. (II. 15.) önkormányzati rendelet módosításáról szóló 20/2024. (IX. 12.) önkormányzati rendelettel átvezetésre került.

171/2024. (VI. 27.) Kt. határozat:

Pécel Város Önkormányzatának Képviselő-testülete (a továbbiakban: Képviselő-testület) a településtervek tartalmáról, elkészítésének és elfogadásának rendjéről, valamint egyes

településrendezési sajátos jogintézményekről szóló 419/2021. (VII. 15.) Korm. rendelet (a továbbiakban: Tr.) 59. § (2) bekezdése és a Képviselő-testület 253/2022. (IX. 29.) Kt. határozata figyelembevételével készülő településrendezési eszközök folyamatban lévő, egyeztetés alatt álló módosításával kapcsolatban úgy határoz, hogy

- a) szükségesnek tartja a hatályos településrendezési eszközök módosítását a Pécel 02/184-196, 02/211-239, (02/245), 02/246-272, 04/19-20, 04/22-23, 04/26-33, 04/63, 04/65, 04/67, 04/72-76, (04/82), 04/83-88, (4117/4), (4126/1-2) hrsz.-ú ingatlanokra kidolgozott, a „Pécel településrendezési eszközeinek eseti módosítása” című, jelen határozat 1. mellékletét képező dokumentum (a továbbiakban: dokumentum) alapján;
- b) az a) pont szerinti területeket, illetve az ezen ingatlanok jogszabályoknak megfelelő településrendezéséhez szükséges ingatlanok összes területét kiemelt fejlesztési területté és egyben változásra kijelölt területté nyilvánítja;
- c) elfogadja a határozat 2. mellékletét képező főépítész feljegyzést a településtervek módosítását alátámasztó munkarészek tartalmára vonatkozóan; tudomásul veszi, hogy a dokumentum Tr. szerinti partnerségi egyeztetése során, a partnerektől észrevétel, javaslat vélemény nem érkezett, így a dokumentum partnerségi egyeztetését jelen döntéssel lezárja;
- d) a dokumentum az egyes tervek, illetve programok környezeti vizsgálatáról szóló 2/2005. (I. 11.) Korm. rendelet és a Tr. szerinti környezeti hatás eldöntésére vonatkozó eljárásban, az érintett szervek véleményükben egyhangúlag nem tartották szükségesnek környezeti értékelés készítését, ezzel összhangban a jelen határozat szerinti településrendezési eszköz módosítás tekintetében környezeti értékelés nem készül, környezeti vizsgálati eljárás nem kerül lefolytatásra;
- e) felhatalmazza a polgármestert a fentiek szerint meghatározott, a hatályban lévő településrendezési eszközök módosításával kapcsolatban a szükséges településrendezési eljárás további szakaszainak és egyeztetések kezdeményezésével, a településfejlesztési és településrendezési feladatok ellátásával, valamint az eljárás teljes szakasza alatt, Pécel Város Önkormányzata képviselőjével, a szükséges dokumentumok aláírásával.

Felelős: Horváth Tibor polgármester
Határidő: folyamatos

A tervező értesítése 2024. július 4. napján elektronikus úton megtörtént.

Az állami főépítész az egyeztető tárgyalást 2024. augusztus 28. napjára tűzte ki, a záró szakmai véleményét 2024. szeptember 9. napján küldte meg önkormányzatunk részére. A záró szakmai vélemény megküldésre került Kovács Beáta településtervező részére.

186/2024. (VI. 27.) Kt. határozat:

Pécel Város Önkormányzatának Képviselő-testülete (a továbbiakban: Képviselő-testület) úgy határoz, hogy a Gesztenyés Tagóvoda ideiglenes átköltöztetéséhez szükséges tervezői tevékenységek ellátására bruttó 1.905.000 Ft összeg pénzügyi fedezetét az alábbiak szerint biztosítja:

a Pécel Város Önkormányzata 2024. évi költségvetéséről szóló 5/2024. (II. 15.) önkormányzati rendelet 2. melléklet Kiadások 3.1. Általános tartalék soráról 1.905.000 Ft-ot átcsoportosít a 2. melléklet Kiadások 1.3. Dologi kiadások sorára.

A Képviselő-testület felkéri a polgármestert, hogy a jegyző útján gondoskodjon a fenti átcsoportosítás költségvetési rendeleten való átvezetésének előkészítéséről.

A Képviselő-testület felhatalmazza a polgármestert, hogy a jelen határozat szerinti tevékenység, munka (szolgáltatás) megrendelését megelőzően Pécel Város Önkormányzatának beszerzési és közbeszerzési szabályzatától eltérjen, annak I. Fejezet VI. 2. pont 2.1. és 2.3. alpontja tekintetében, azaz elegendő egy lehetséges ajánlattevőtől ajánlatot kérni, valamint az ajánlattételi határidő 5 napnál kevesebb is lehet.

A Képviselő-testület felhatalmazza a polgármestert, hogy a beszerzési eljárás fentiek szerinti lefolytatását követően a szerződést kösse meg.

Felelős: Horváth Tibor polgármester
Határidő: az átcsoportosítás átvezetésének előkészítésére 2024. szeptember 30.
a tervezővel való szerződéskötésre 2024. július 2.

*A tervezési szerződés 2024. augusztus 28. napján aláírásra került. A tervek leadásra kerültek, ellenben az átköltötés aktualitását veszítette a tetőszerkezet megerősítő munkálatait követően.
Az átcsoportosítás a Pécel Város Önkormányzata 2024. évi költségvetéséről szóló 5/2024. (II. 15.) önkormányzati rendelet módosításáról szóló 20/2024. (IX. 12.) önkormányzati rendelettel átvezetésre került.*

194/2024. (VI. 27.) Kt. határozat:

Pécel Város Önkormányzatának Képviselő-testülete Pest Vármegye Közgyűlésének a kitüntető díjak alapításáról és adományozásának rendjéről szóló 6/2015. (V. 11.) önkormányzati rendelet 18. § (1) bekezdés a) pontjának aa) alpontja alapján úgy határoz, hogy a Pest Vármegye Önkormányzata által alapított Pest Vármegye Környezetvédelméért Díjat a 2024. évben a Péceli Dojo Sportegyesület (székhely: 2119 Pécel, Pesti út 59., képviseli: Kalmár Csaba elnök) részére javasolja adományozni. A Képviselő-testület felkéri a polgármestert, hogy a kitüntető díj adományozására vonatkozó pályázat benyújtásával kapcsolatos intézkedéseket tegye meg.

Felelős: Horváth Tibor polgármester
Határidő: 2024. szeptember 30.

A megyei díj adományozására vonatkozó javaslatot 2024. szeptember 11. napján megküldtük a pályázati felhívásban írtak szerint.

207/2024. (VII. 25.) Kt. határozat:

Pécel Város Önkormányzatának Képviselő-testülete (a továbbiakban: Képviselő-testület) úgy határoz, hogy a Pécel, 3673 helyrajzi számú ingatlan (a továbbiakban: Ingatlan) tulajdonosával, Gáspár László () kötetendő településrendezési szerződés érdekében felkéri a polgármestert, hogy dr. László Jenő ügyvéd bevonásával készítse elő településrendezési szerződést az alábbi feltétellel: az Ingatlan tulajdonosa a jelen határozat mellékletét képező (6. számmal jelölt) dokumentumban részletezett műszaki tartalmú konténer teljes telepítés és közműbekötések nélkül térítésmentesen átadja Pécel Város Önkormányzata (a továbbiakban: Önkormányzat) részére, településfejlesztési hozzájárulás jogcímén.

A Képviselő-testület felhatalmazza a polgármestert, hogy az elkészített településrendezési szerződést aláírja.

A Képviselő-testület felkéri a polgármestert, hogy a településrendezési szerződés aláírását követően kezdeményezze a Településszerkezeti terv és Helyi építési szabályzat módosítás államigazgatási egyeztetési eljárásának lefolytatását és keresse meg a Pest Vármegyei Kormányhivatal Állami Főépítészt a Korm. rendelet 68. § (2) bek. c) pontja szerinti záró szakmai vélemény megadása érdekében.

A Képviselő-testület a módosításra kerülő szabályozási terv rendelkezését figyelembe véve továbbá úgy határoz, hogy az Ingatlan, valamint a 052/13 és 052/14 hrsz.-ú ingatlanok között elhelyezkedő, az Önkormányzat tulajdonát képező Pécel, 3668 helyrajzi számú ingatlanról jelenleg hiányzó közműveket, illetve út, járda, közvilágítás és vízelvezetés kiépítését nem kívánja megvalósítani és azt az ott lakó mindenkori tulajdonosok sem várják el a későbbiekben sem az Önkormányzattól.

Felelős: Horváth Tibor polgármester
Határidő: 2024. augusztus 31.

A határozat 2024. augusztus 15. napján elektronikus úton megküldésre került az érintett ingatlantulajdonos és az önkormányzat jogi képviselője (dr. László Jenő) részére. A településrendezési szerződés elkészült, aláírása 2024. október 17. napjáig még nem történt meg.

209/2024. (IX. 12.) Kt. határozat:

Pécel Város Önkormányzatának Képviselő-testülete úgy határoz, hogy a 2024. szeptember 12-ei rendes ülése napirendjét az alábbiak szerint fogadja el:

Nyilvános ülés keretében:

1. **Javaslat közbiztonsággal kapcsolatos beszámoló elfogadására**
Előterjesztő: Horváth Tibor polgármester
2. **Javaslat a Pécel Város Önkormányzata 2024. évi költségvetéséről szóló 5/2024. (II. 15.) önkormányzati rendelet módosítására**
Előterjesztő: Horváth Tibor polgármester
3. **Javaslat a tanyagondnoki szolgálatról szóló 14/2024. (IV. 29.) önkormányzati rendelet módosítására**
Előterjesztő: Horváth Tibor polgármester
4. **Javaslat az 1. és 6. számú háziorvosi körzetek feladatainak ellátásával kapcsolatos döntések meghozatalára**
Előterjesztő: Horváth Tibor polgármester
5. **Javaslat a Bursa Hungarica Felsőoktatási Önkormányzati Ösztöndíjrendszer 2025. évi fordulójához való csatlakozással kapcsolatos döntés meghozatalára**
Előterjesztő: Horváth Tibor polgármester
6. **Javaslat Pécel Város Önkormányzata 2024. évi elidegenítési címjegyzékének elfogadásával kapcsolatos döntések meghozatalára**
Előterjesztő: Horváth Tibor polgármester
7. **Javaslat a 2119 Pécel, Petőfi utca 1. szám alatt található orvosi rendelőnél bankautomaták elhelyezésével kapcsolatos döntés meghozatalára**
Előterjesztő: Horváth Tibor polgármester
8. **Javaslat pénzügyi fedezet biztosításával kapcsolatos döntések meghozatalára**
Előterjesztő: Horváth Tibor polgármester
9. **Javaslat a Péceli Polgármesteri Hivatal ügyfélfogadási rendjével kapcsolatos döntés meghozatalára**
Előterjesztő: Horváth Tibor polgármester
10. **Javaslat a polgármester 2024. II. negyedévből átruházott hatáskörben hozott döntéseiről szóló beszámoló elfogadására**
Előterjesztő: Horváth Tibor polgármester
11. **Javaslat a lejárt határidejű képviselő-testületi határozatok végrehajtásával kapcsolatos beszámoló elfogadására**
Előterjesztő: Horváth Tibor polgármester
12. **Tájékoztató Pécel Város Önkormányzata gazdálkodásának 2024. I. félévi helyzetéről**
Előterjesztő: Horváth Tibor polgármester
13. **Polgármesteri tájékoztató az előző képviselő-testületi ülés óta történt, az önkormányzatot érintő fontosabb eseményekről**
Előterjesztő: Horváth Tibor polgármester

Zárt ülés keretében:

14. Javaslat a „Tiszta udvar rendes ház” elismerő cím adományozására

Előterjesztő: Városfejlesztési Bizottság

15. Javaslat létfenntartási települési támogatás elutasítása ellen benyújtott fellebbezés elbírálására

Előterjesztő: Horváth Tibor polgármester

Felelős: Horváth Tibor polgármester

Határidő: azonnal

A Képviselő-testület a 2024. szeptember 12-ei rendes ülésén a határozatban foglaltak szerint tárgyalta meg az előterjesztéseket.

210/2024. (IX. 12.) Kt. határozat:

Pécel Város Önkormányzatának Képviselő-testülete a Rendőrségről szóló 1994. évi XXXIV. törvény 8. § (4) bekezdése alapján úgy határoz, hogy a Pécel Város közbiztonságának helyzetéről, a Gödöllői Rendőrkapitányság 2023. évi, a közbiztonság érdekében tett intézkedéseiről és az azokkal kapcsolatos feladatokról szóló beszámolóját a határozat mellékletét képező tartalommal elfogadja.

A Képviselő-testület felkéri a polgármestert, hogy döntéséről tájékoztassa a Gödöllői Rendőrkapitányság vezetőjét.

Felelős: Horváth Tibor polgármester

Határidő: 2024. szeptember 20.

A tájékoztató levél 2024. szeptember 23. napján megküldésre került a Gödöllői Rendőrkapitányság részére.

211/2024. (IX. 12.) Kt. határozat:

Pécel Város Önkormányzatának Képviselő-testülete úgy határoz, hogy a Péceli Polgármesteri Hivatal a 2023. évi mezei őrszolgálati és közterület-felügyelői tevékenységéről szóló beszámolót a határozat mellékletét képező tartalommal elfogadja.

Felelős: Horváth Tibor polgármester

Határidő: azonnal

Végrehajtást nem igényelt.

212/2024. (IX. 12.) Kt. határozat:

Pécel Város Önkormányzatának Képviselő-testülete (a továbbiakban: Képviselő-testület) úgy határoz, hogy Pécel Város Önkormányzata tudomásul veszi a Pharma and Rose Egészségügyi Szolgáltató Kft. (székhelye: 2132 Göd, Sport u. 10., adószáma: 14589030-2-13, cégjegyzékszám: 13 09 125396, képviseli: dr. Varga Ágnes Mária ügyvezető) nyilatkozatát, melyben visszavonja a péceli 6. számú felnőtt háziorvosi körzet praxisjogának megszerzésére irányuló szándékát.

A Képviselő-testület felkéri a polgármestert, hogy tájékoztassa döntéséről dr. Varga Ágnes Máriaat, a Pharma and Rose Egészségügyi Szolgáltató Kft. ügyvezetőjét, valamint az Országos Kórházi Főigazgatóság Alapellátásfejlesztési Igazgatóságát.

Felelős: Horváth Tibor polgármester

Határidő: 2024. szeptember 27.

A Pharma and Rose Egészségügyi Szolgáltató Kft. ügyvezetőjét, valamint az Országos Kórházi Főigazgatóság Alapellátásfejlesztési Igazgatóságát 2024. szeptember 18-án tájékoztattuk.

213/2024. (IX. 12.) Kt. határozat:

Pécel Város Önkormányzatának Képviselő-testülete (a továbbiakban: Képviselő-testület) előszerződés megkötése útján kinyilvánítja szándékát, hogy a Pécel Város Önkormányzata közigazgatási területén lévő egészségügyi alapellátás körzeteinek meghatározásáról szóló 5/2022. (II. 25.) önkormányzati rendelet 1. melléklete szerinti területi ellátási kötelezettséggel rendelkező 1. számú háziorvosi körzet működtetésére Pécel Város Önkormányzata (a továbbiakban: Önkormányzat) feladat-ellátási szerződést kíván kötni a jelenleg az 1. számú háziorvosi körzet háziorvosi feladatainak helyettesítéssel történő ellátását biztosító és a praxisjogot megszerezni kívánó Pharma and Rose Egészségügyi Szolgáltató Kft.-vel (székhely: 2132 Göd, Sport utca 10., képviseli: dr. Varga Ágnes Mária ügyvezető, dr. Varga Ágnes Mária háziorvos személyes ellátási kötelezettségével, működési nyilvántartási szám: 53873; a továbbiakban: Kft.), a praxis működtetéséhez szükséges engedélyek, hozzájárulások megszerzését követő hónap 1. napjától 6 évre, az alábbi feltételekkel:

- a Kft. biztosítja az 1. számú háziorvosi körzet működtetésének jogszabályi feltételeit, melybe beleértendő az ápoló és a helyettesítő háziorvos biztosítása is;
- a Kft.-t a Nemzeti Egészségbiztosítási Alapkezelő által megállapított mindenkori finanszírozási teljes összege illeti meg, melyen felül a feladatellátással összefüggésben Pécel Város Önkormányzatától további díjazás nem illeti meg;
- az Önkormányzat a jelen határozat mellékletét képező tárgyi eszközöket a nemzeti vagyronról szóló 2011. évi CXCVI. törvény 11. § (13) bekezdése alapján az 1. számú felnőtt háziorvosi feladatok Kft. általi feladatellátásának idejére a Kft. ingyenes használatába adja, azzal, hogy azok működőképes rendelkezésre állásáról a Kft. gondoskodik;
- az egészségügyi szolgáltatások nyújtásához szükséges szakmai minimumfeltételekről szóló 60/2003. (X. 20.) ESzCsM rendeletnek megfelelő háziorvosi ellátáshoz szükséges tárgyi eszközök biztosításáért a Kft. felel;
- a Képviselő-testület hozzájárulását adja ahhoz, hogy a Kft. az 1. számú háziorvosi feladatok Kft. általi feladatellátásának idejére a 2119 Pécel, Pesti út 6. szám alatti Dr. Varga László Egészségház 218. számú II. emeleti orvosi rendelőt telephelyeként a cégnyilvántartásba és az 1. számú háziorvosi körzettel összefüggő iratokba, egyéb nyilvántartásokba bejegyeztethesse;
- az Önkormányzat az 1. számú háziorvosi körzet Kft. általi feladatellátásának idejére térítésmentesen a Kft. használatába adja a 2119 Pécel, Pesti út 6. szám alatti Dr. Varga László Egészségház II. emeleti 218. helyiségszámú orvosi rendelő 25 m² alapterületű orvosi rendelőhelyiségét és a hozzá tartozó 10,1 m² alapterületű vizsgáló helyiséget, az 1. számú háziorvosi körzet működtetésével kapcsolatosan megkötésre kerülő feladat-ellátási szerződésben részletezett közüzemi költségek Kft. általi megfizetésének kötelezettségével.

A Képviselő-testület felhatalmazza a polgármestert a jelen határozat szerinti tartalmú előszerződés és feladat-ellátási szerződés Kft.-vel történő aláírására, valamint a szükséges intézkedések megtételére, továbbá az azzal összefüggő nyilatkozatok aláírására.

A Képviselő-testület felkéri a polgármestert, hogy döntéséről értesítse a Kft. ügyvezetőjét.

Felelős: Horváth Tibor polgármester

Határidő: az értesítésre 2024. szeptember 20.

a feladat-ellátási előszerződés aláírására: 2024. szeptember 27.

a feladat-ellátási szerződés aláírására: a Kft. által a praxis működtetéséhez szükséges engedélyek, hozzájárulások megszerzését követően 15 napon belül

***A Pharma and Rose Egészségügyi Szolgáltató Kft. ügyvezetőjét, valamint az Országos Kórházi Főigazgatóság Alapellátásfejlesztési Igazgatóságát 2024. szeptember 18-án tájékoztattuk.
A feladat-ellátási előszerződést 2024. szeptember 30-án a felek aláírták.***

214/2024. (IX. 12.) Kt. határozat:

Pécel Város Önkormányzatának Képviselő-testülete úgy határoz, hogy Pécel Város Önkormányzata nem csatlakozik a Bursa Hungarica Felsőoktatási Önkormányzati Ösztöndíjrendszer 2025. évi fordulójához.

Felelős: Horváth Tibor polgármester
Határidő: azonnal

Végrehajtást nem igényelt.

215/2024. (IX. 12.) Kt. határozat:

Pécel Város Önkormányzatának Képviselő-testülete a Pécel Város Önkormányzata vagyonáról és az egyes vagyontárgyak feletti tulajdonosi jogok gyakorlásának szabályairól szóló 17/2021. (XI. 3.) önkormányzati rendelet 15. § (2) bekezdése alapján úgy határoz, hogy Pécel Város Önkormányzata 2024. évi elidegenítési címjegyzékét a következők szerint fogadja el:

Sorszám	Helyrajzi szám	Elhelyezkedés	Forgalmi érték, mely az ÁFÁ-t is tartalmazza
1.	1520/7	Pesti út 93, kivett parkoló	7.400.000 Ft
2.	2550/25	Wesselényi utca végén lévő ingatlan	14.000.000 Ft
3.	3236/9	Felsősor utca 619 hrsz.-ú telek mögötti ingatlan	2.242.800 Ft
4.	3236/17	Felsősor utca 2888 hrsz.-ú telek mögötti ingatlan	752.400 Ft
5.	3236/28	Felsősor utca 2899 hrsz.-ú telek mögötti ingatlan	727.200 Ft
6.	3236/29	Felsősor utca 2900 hrsz.-ú telek mögötti ingatlan	716.400 Ft
7.	3236/40	Felsősor utca 2910 hrsz.-ú telek mögötti ingatlan	666.000 Ft
8.	3236/41	Felsősor utca 2911 hrsz.-ú telek mögötti ingatlan	594.000 Ft
9.	3236/45	Felsősor utca 2915 hrsz.-ú telek mögötti ingatlan	532.800 Ft
10.	3236/56	Búzavirág utca vége	2.200.000 Ft
11.	3675	Csatári utcában található ingatlan	13.500.000 Ft

Felelős: Horváth Tibor polgármester
Határidő: azonnal

A határozat a szervezeti egység érintett dolgozójával 2024. szeptember 18. napján dokumentált módon megismertetésre került.

Az elidegenítési címjegyzékben szereplő ingatlanok árverés útján történő elidegenítésére a Képviselő-testület által megállapított határidő 2025. március 31. napja.

217/2024. (IX. 12.) Kt. határozat:

Pécel Város Önkormányzatának Képviselő-testülete (a továbbiakban: Képviselő-testület) úgy határoz, hogy hozzájárulását adja, engedélyezi a Pécel 2295/1 helyrajzi számú, természetben a 2119 Pécel, Petőfi utca 1. szám alatt található új orvosi rendelő ingatlanán az Erste Bank Hungary Zrt. és az MBH Bank Nyrt. számára egy-egy bankautomata (ATM) kihelyezését az ALAP-PILLÉR Kft. kivitelezésével.

A Képviselő-testület felhatalmazza a polgármestert, hogy az Erste Bank Hungary Zrt.-vel a határozat 1. mellékletét képező, míg az MBH Bank Nyrt.-vel a határozat 2. mellékletét képező bérleti szerződést aláírja.

A Képviselő-testület felkéri a polgármestert, hogy a döntésről tájékoztassa az Erste Bank Hungary Zrt.-t és az MBH Bank Nyrt.-t.

Felelős: Horváth Tibor polgármester
Határidő: 2024. szeptember 27.

A bérleti szerződés az Erste Bank Hungary Zrt.-vel 2024. szeptember 26. napján aláírásra került. Az MBH Bank Nyrt.-vel a bérleti szerződés még nem került aláírásra a bérleti díj pontosításának szükségessége miatt.

218/2024. (IX. 12.) Kt. határozat:

Pécel Város Önkormányzatának Képviselő-testülete (a továbbiakban: Képviselő-testület) úgy határoz, hogy Pécel Város Óvodái Gesztenyés Tagóvodája épületének földem- és tető-felújítási munkálataival összefüggő közbeszerzési szaktanácsadó bevonására és a közbeszerzés díjaira összesen 940.800 Ft összegű pénzügyi fedezetet biztosít, az alábbiak szerint:

a Pécel Város Önkormányzata 2024. évi költségvetéséről szóló 5/2024. (II. 15.) önkormányzati rendelet 2. melléklet Kiadások 3.2. Céltartalék soráról 940.800 Ft-ot átcsoportosít a 2. melléklet Kiadások 1.3. Dologi kiadások sorára.

A Képviselő-testület felkéri a polgármestert, hogy a jegyző útján gondoskodjon a fenti átcsoportosítás költségvetési rendeleten való átvezetésének előkészítéséről.

A Képviselő-testület felhatalmazza a polgármestert, hogy az óvodai kivitelezési munkálatokhoz feltétlenül szükséges közbeszerzési szakértői szolgáltatást megrendelése érdekében a Pécel Város Önkormányzatának beszerzési és közbeszerzési szabályzatától eltérjen, annak I. Fejezet VI. 2. pont 2.1. és 2.3. alpontja tekintetében, azaz a beszerzési eljárás során elegendő egy lehetséges ajánlattevőtől ajánlatot kérni, valamint az ajánlattételi határidő 5 napnál kevesebb is lehet.

A Képviselő-testület felhatalmazza a polgármestert, hogy a beszerzési eljárás fentiek szerinti lefolytatását követően, amennyiben a kötelezettségvállalás mértéke nem haladja meg az előzetesen becsült és jóváhagyott költségkeretet, a szerződést kösse meg.

Felelős: Horváth Tibor polgármester
Határidő: azonnal, a beszerzési eljárás lebonyolítására 2024. szeptember 27., az átcsoportosítás átvezetésének előkészítésére 2024. december 31.

A szerződés Dobsa Sándor e.v. felelős akkreditált közbeszerzési szaktanácsadóval 2024. szeptember 26. napján aláírásra került. A közbeszerzési anyag előkészítése folyamatban van.

221/2024. (IX. 12.) Kt. határozat:

Pécel Város Önkormányzatának Képviselő-testülete (a továbbiakban: Képviselő-testület) úgy határoz, hogy a Péceli Család- és Gyermekejélési Szolgálat részére a Budapest Főváros Kormányhivatala által 2024. március 11. napján kelt 010-001-00912-2021. ügyszámom és 010-20/99-5/2024. nyilvántartási számon kibocsátott fizetési meghagyás kifizetéséhez szükséges 4.780.476 Ft + 1.046.510 Ft azaz összesen 5.826.986 Ft összegű pénzügyi fedezetet az alábbiak szerint biztosítja:

a Pécel Város Önkormányzata 2024. évi költségvetéséről szóló 5/2024. (II. 15.) önkormányzati rendelet 6. melléklet Kiadások 1.1 Személyi juttatások soráról 3.300.000 Ft-ot, a 1.2. Munkaadókat terhelő járulékok és szociális hozzájárulási adó soráról 390.000 Ft-ot, valamint a 2.1. Beruházások soráról 1.090.476 Ft-ot átcsoportosít a 6. melléklet Kiadások 1.3. Dologi kiadások sorára. Továbbá a 2. melléklet Kiadások 3.1. Általános tartalék soráról átcsoportosít 1.046.510 Ft-ot a 2. melléklet Kiadások 7.1. Központi, irányítószervi támogatás sorára, ezzel egyidejűleg megemeli 1.046.510 Ft-tal a 6. melléklet Bevételek 13.1. Központi, irányítószervi támogatás és a 6. melléklet Kiadások 1.3. Dologi kiadások sorát.

A Képviselő-testület felkéri a polgármestert, hogy a jegyző útján gondoskodjon a fenti átcsoportosítás költségvetési rendeleten való átvezetésének előkészítéséről.

Felelős: Horváth Tibor polgármester

Határidő: azonnal, az átcsoportosítás átvezetésének előkészítésére 2024. december 31.

A Péceli Család- és Gyermekjóléti Szolgálat intézményvezetőjét 2024. szeptember 18-án értesítettük.

Pécel Város Önkormányzata Képviselő-testületének 222/2024. (IX. 12.) Kt. határozata a Péceli Polgármesteri Hivatal ügyfélfogadási rendjének módosításáról:

Pécel Város Önkormányzatának Képviselő-testülete – tekintettel a Péceli Polgármesteri Hivatal Kossuth tér 1. szám alatti I. épületében folyamatban lévő felújítási munkálatokra – a Magyarország helyi önkormányzatairól szóló 2011. évi CLXXXIX. törvény 67. § (1) bekezdés d) pontja alapján tudomásul veszi, jóváhagyja, hogy a 127/2023. (V. 25.) Kt. határozattal megállapított általános ügyfélfogadási rendtől eltérően a Péceli Polgármesteri Hivatal Kossuth tér 1. szám alatti I. épületében (kivéve az anyakönyvi ügyintézés) 2024. augusztus 29. napja és 2024. szeptember 12. napja között – jegyzői intézkedés alapján – az ügyfélfogadás szünetelt.

Felelős: Horváth Tibor polgármester

Határidő: azonnal

A normatív határozatot 2024. szeptember 12-én kihirdettük, a hirdetőtáblán, hivatali meghajtón és a honlapon szerepeltettük.

Pécel Város Önkormányzata Képviselő-testületének 223/2024. (IX. 12.) Kt. határozata a Péceli Polgármesteri Hivatal ügyfélfogadási rendjének módosításáról:

Pécel Város Önkormányzatának Képviselő-testülete (a továbbiakban: Képviselő-testület) - tekintettel a Péceli Polgármesteri Hivatal Kossuth tér 1. szám alatti I. épületében folyamatban lévő felújítási munkálatokra - a Magyarország helyi önkormányzatairól szóló 2011. évi CLXXXIX. törvény 67. § (1) bekezdés d) pontja alapján úgy határoz, hogy a 127/2023. (V. 25.) Kt. határozattal megállapított általános ügyfélfogadási rendtől eltérően a Péceli Polgármesteri Hivatal Kossuth tér 1. szám alatti I. épületében (kivéve az anyakönyvi ügyintézés) 2024. szeptember 16. napjától 2024. szeptember 30. napjáig az ügyfélfogadás szünetel.

A Képviselő-testület felkéri a polgármestert, hogy a jegyző útján gondoskodjon a lakosság tájékoztatásáról.

Felelős: Horváth Tibor polgármester

Határidő: azonnal

A normatív határozatot 2024. szeptember 12-én kihirdettük, a hirdetőtáblán, hivatali meghajtón és a honlapon szerepeltettük. A lakosságot, az ügyfeleket tájékoztattuk, a tájékoztatást a honlapon, facebookon, hirdetőtáblán és a hivatali bejárati ajtón 2024. szeptember 13-án közzétettük.

224/2024. (IX. 12.) Kt. határozat:

Pécel Város Önkormányzatának Képviselő-testülete úgy határoz, hogy a Képviselő-testület szervezeti és működési szabályzatáról szóló 13/2015. (III. 31.) önkormányzati rendelet 62. § (4) bekezdése alapján elfogadja a polgármester 2024. II. negyedévében átruházott hatáskörben hozott döntéseiről szóló, a határozat mellékletét képező beszámolót.

Felelős: Horváth Tibor polgármester

Határidő: azonnal

Végrehajtást nem igényelt.

225/2024. (IX. 12.) Kt. határozat:

Pécel Város Önkormányzatának Képviselő-testülete úgy határoz, hogy a Képviselő-testület szervezeti és működési szabályzatáról szóló 13/2015. (III. 31.) önkormányzati rendelet 25. § (3) bekezdése alapján a határozat melléklete szerint elfogadja a polgármester beszámolóját a lejárt határidejű képviselő-testületi határozatok végrehajtásáról.

Felelős: Horváth Tibor polgármester
Határidő: azonnal

Végrehajtást nem igényelt.

226/2024. (IX. 12.) Kt. határozat:

Pécel Város Önkormányzatának Képviselő-testülete a „Tiszta udvar, rendes ház” elismerő cím alapításáról és adományozásáról szóló 3/2016. (II. 3.) önkormányzati rendelet 6. § (2) bekezdése alapján úgy határoz, hogy a „Tiszta udvar, rendes ház” elismerő címet a 2024. évben a következő személyeknek adományozza:

I. helyezett: Mihaliczkó András ()
II. helyezett: Gyuricza Mónika ()

A Képviselő-testület felkéri a polgármestert, hogy az elismerő cím átadásával kapcsolatban a szükséges intézkedéseket tegye meg.

Felelős: Horváth Tibor polgármester
Határidő: 2024. október 31.

A „Tiszta udvar, rendes ház” elismerő címeket 2024. szeptember 25-én átadtuk a kitüntetetteknek. A kitüntetéssel járó díjak 2024. szeptember 25-én átutalásra kerültek. A kitüntetett személyek nevét a honlapon az önkormányzati kitüntetéseknel 2024. október 15-én szerepeltettük.

227/2024. (IX. 12.) Kt. határozat:

Pécel Város Önkormányzatának Képviselő-testülete a Magyarország helyi önkormányzatairól szóló 2011. évi CLXXXIX. törvény 142/A. § (2) bekezdése alapján úgy határoz, hogy a Katona Éva Katalin, [redacted] szám alatti lakos által az I. [redacted] iktatószámú létfenntartási települési támogatás iránti kérelem elutasításáról szóló határozat ellen benyújtott fellebbezést a határozat melléklete szerinti tartalommal bírálja el.

A Képviselő-testület felkéri a polgármestert, hogy döntéséről értesítse Katona Éva Katalint.

Felelős: Horváth Tibor polgármester
Határidő: 2024. szeptember 20.

A döntésről Katona Éva Katalint 2024. szeptember 19. napján a határozat megküldésével értesítettük, egyúttal arról is tájékoztattuk, hogy a hatályos jogszabályok szerint milyen települési támogatás igénybevételére jogosult.

KIVONAT

Készült: Pécel Város Önkormányzatának Képviselő-testülete 2024. január 25-én megtartott rendes nyilvános ülésének jegyzőkönyvéből

Pécel Város Önkormányzatának Képviselő-testülete 6 igen, 2 nem szavazattal, 2 tartózkodással az alábbi határozatot hozta:

Pécel Város Önkormányzata Képviselő-testületének 25/2024. (I. 25.) Kt. határozata a Képviselő-testület 2024. évi munkatervének módosításáról:

Pécel Város Önkormányzatának Képviselő-testülete úgy határoz, hogy a Képviselő-testület 2024. évi munkatervének elfogadásáról szóló 338/2023. (XI. 30.) Kt. határozatát (a továbbiakban: Határozat) a következők szerint módosítja:

A Képviselő-testület 2024. februári munkaterv szerinti ülésének időpontját módosítja, azaz a Határozat mellékletében a „2024. február 29.” szövegrész helyébe a „2024. február 28.” szöveg lép.

A Határozat módosítással nem érintett részei változatlan tartalommal hatályban maradnak.

Felelős: Horváth Tibor polgármester
Határidő: azonnal

k.m.f.

P.H.

Horváth Tibor
polgármester

Oláh János
jegyző

A normatív határozatot 2024. január 25. napján kihirdettem.

Oláh János
jegyző

KIVONAT

Készült: Pécel Város Önkormányzatának Képviselő-testülete 2024. június 27-én megtartott rendes nyilvános ülésének jegyzőkönyvéből

Pécel Város Önkormányzatának Képviselő-testülete 10 igen, 0 nem szavazattal, 0 tartózkodással az alábbi határozatot hozta:

Pécel Város Önkormányzata Képviselő-testületének 174/2024. (VI. 27.) Kt. határozata a Képviselő-testület 2024. évi munkatervének módosításáról:

Pécel Város Önkormányzatának Képviselő-testülete úgy határoz, hogy a Képviselő-testület 2024. évi munkatervének elfogadásáról szóló, a 25/2024. (I. 25.) Kt. határozattal módosított 338/2023. (XI. 30.) Kt. határozatát (a továbbiakban: Határozat) a következők szerint módosítja:

A Képviselő-testület 2024. szeptemberi munkaterv szerinti ülésének időpontját módosítja, azaz a Határozat mellékletében a „2024. szeptember 26.” szövegrész helyébe a „2024. szeptember 12.” szöveg lép.

A Határozat mellékletében a 2024. szeptember 26. napjáról 2024. szeptember 12. napjára módosítandó képviselő-testületi ülésnél az „(Az előterjesztések kézbesítési határideje: 2024. szeptember 18.)” szövegrész helyébe az „(Az előterjesztések kézbesítési határideje: 2024. szeptember 4.)” szöveg lép.

A Határozat módosítással nem érintett részei változatlan tartalommal hatályban maradnak.

Felelős: Horváth Tibor polgármester
Határidő: azonnal

k.m.f.

P.H.

Horváth Tibor
polgármester

Oláh János
jegyző

A normatív határozatot 2024. június 27. napján kihirdettem.

Oláh János
jegyző

KIVONAT

Készült: Pécel Város Önkormányzatának Képviselő-testülete 2023. november 30-án megtartott rendes nyilvános ülésének jegyzőkönyvéből

Pécel Város Önkormányzatának Képviselő-testülete 10 igen, 0 nem szavazattal, 0 tartózkodással az alábbi határozatot hozta:

Pécel Város Önkormányzata Képviselő-testületének 338/2023. (XI. 30.) Kt. határozata a Képviselő-testület 2024. évi munkatervéről:

Pécel Város Önkormányzatának Képviselő-testülete (a továbbiakban: Képviselő-testület) a Képviselő-testület szervezeti és működési szabályzatáról szóló 13/2015. (III. 31.) önkormányzati rendelet 8. § (3) bekezdése alapján úgy határoz, hogy a Képviselő-testület 2024. évi munkatervét a határozat melléklete szerint elfogadja.

Felelős: Horváth Tibor polgármester

Határidő: azonnal

k.m.f.

P.H.

Horváth Tibor
polgármester

Oláh János
jegyző

A normatív határozatot 2023. november 30. napján kihirdettem.

Oláh János
jegyző

a 558 /2023. (XI. 30.) X- határozat
melléklete

PÉCEL VÁROS ÖNKORMÁNYZATÁNAK KÉPVISELŐ-TESTÜLETE
2024. ÉVI MUNKATERVE

2024. január 25.

Javaslat a földrajzi nevek megállapításának és az ingatlanok házszámozásának rendjéről szóló 11/2010. (IV. 1.) önkormányzati rendelet hatályon kívül helyezésére és új rendelet magalkotására

Előterjesztő: Horváth Tibor polgármester

Előkészítésért felelős: Szili Katalin műszaki és beruházási irodavezető

Véleményező bizottság: Városfejlesztési Bizottság

Javaslat a „Tiszta udvar, rendes ház” elismerő cím alapításáról és adományozásáról szóló 3/2016. (II. 3.) önkormányzati rendelet módosítására

Előterjesztő: Horváth Tibor polgármester

Előkészítésért felelős: D. Nagyné Turjányi Adrienn önkormányzati irodavezető

Véleményező bizottság: Városfejlesztési Bizottság

Javaslat Pécel Város Önkormányzata 2024. évi elidegenítési címjegyzékének elfogadására

Előterjesztő: Horváth Tibor polgármester

Előkészítésért felelős: Szili Katalin műszaki és beruházási irodavezető

Véleményező bizottság: Pénzügyi Bizottság,
Városfejlesztési Bizottság

Javaslat egészségügyi alapellátással kapcsolatos döntések meghozatalára

Előterjesztő: Horváth Tibor polgármester

Előkészítésért felelős: D. Nagyné Turjányi Adrienn önkormányzati irodavezető

Véleményező bizottság: Szociális Bizottság

Javaslat a polgármester 2024. évi szabadságának megállapításával kapcsolatos döntések meghozatalára

Előterjesztő: Horváth Tibor polgármester

Előkészítésért felelős: D. Nagyné Turjányi Adrienn önkormányzati irodavezető

Véleményező bizottság: Pénzügyi Bizottság

Javaslat a 2024. évi igazgatási szünet elrendelésével kapcsolatos döntés meghozatalára

Előterjesztő: Horváth Tibor polgármester

Előkészítésért felelős: D. Nagyné Turjányi Adrienn önkormányzati irodavezető

Véleményező bizottság: Pénzügyi Bizottság

Javaslat a polgármester 2023. IV. negyedévében átruházott hatáskörben hozott döntéseiről szóló beszámoló elfogadására

Előterjesztő: Horváth Tibor polgármester

Előkészítésért felelős: D. Nagyné Turjányi Adrienn önkormányzati irodavezető

Véleményező bizottság: Pénzügyi Bizottság

Javaslat a lejárt határidejű képviselő-testületi határozatok végrehajtásáról szóló beszámoló elfogadására

Előterjesztő: Horváth Tibor polgármester

Előkészítésért felelős: D. Nagyné Turjányi Adrienn önkormányzati irodavezető

Véleményező bizottság: Pénzügyi Bizottság

Polgármesteri tájékoztató az előző képviselő-testületi ülés óta történt, az önkormányzatot érintő fontosabb eseményekről

Előterjesztő: Horváth Tibor polgármester

Előkészítésért felelős: D. Nagyné Turjányi Adrienn önkormányzati irodavezető

(Az előterjesztések kézbesítési határideje: 2024. január 17.)

2024. február 29.

Javaslat Pécel Város Önkormányzata saját bevételeire, valamint adósságot keletkeztető ügyleteiből eredő fizetési kötelezettségeire vonatkozó tervének elfogadására

Előterjesztő: Horváth Tibor polgármester

Előkészítésért felelős: Szabó Attila adó- és pénzügyi irodavezető

Véleményező bizottság: Pénzügyi Bizottság

Javaslat Pécel Város Önkormányzata 2024. évi költségvetési rendeletének megalkotására

Előterjesztő: Horváth Tibor polgármester

Előkészítésért felelős: Szabó Attila adó- és pénzügyi irodavezető

Véleményező bizottság: Kulturális Bizottság

Pénzügyi Bizottság

Szociális Bizottság

Városfejlesztési Bizottság

Javaslat a városi kitüntetések alapításáról és adományozásáról szóló 11/2015. (III.31.) önkormányzati rendelet felülvizsgálatára

Előterjesztő: Horváth Tibor polgármester

Előkészítésért felelős: D. Nagyné Turjányi Adrienn önkormányzati irodavezető

Véleményező bizottság: Kulturális Bizottság

Javaslat a közművelődésről szóló 9/2019. (III.5.) önkormányzati rendelet felülvizsgálatára

Előterjesztő: Horváth Tibor polgármester

Előkészítésért felelős: D. Nagyné Turjányi Adrienn önkormányzati irodavezető

Véleményező bizottság: Kulturális Bizottság

Javaslat Pécel Város helyi építési szabályzatáról szóló 12/2022. (VI. 30.) önkormányzati rendelet módosítására és a 33/2014. (X. 10.) önkormányzati rendelet hatályon kívül helyezésére

Előterjesztő: Horváth Tibor polgármester

Előkészítésért felelős: Farkas István főépítész

Véleményező bizottság: Városfejlesztési Bizottság

Javaslat a lakás és nem lakás céljára szolgáló helyiségek elidegenítéséből származó bevételek felhasználására

Előterjesztő: Horváth Tibor polgármester

Előkészítésért felelős: Szili Katalin műszaki és beruházási irodavezető

Véleményező bizottság: Városfejlesztési Bizottság

Javaslat a Környezetvédelmi Alap felhasználására

Előterjesztő: Horváth Tibor polgármester

Előkészítésért felelős: Szili Katalin műszaki és beruházási irodavezető

Véleményező bizottság: Pénzügyi Bizottság,

Városfejlesztési Bizottság

Javaslat a „Tiszta udvar, rendes ház” elismerő cím adományozására vonatkozó pályázat kiírására

Előterjesztő: Horváth Tibor polgármester

Előkészítésért felelős: D. Nagyné Turjányi Adrienn önkormányzati irodavezető

Véleményező bizottság: Városfejlesztési Bizottság

Javaslat a közmeghallgatás időpontjának, helyszínének és napirendjének meghatározására

Előterjesztő: Horváth Tibor polgármester

Előkészítésért felelős: D. Nagyné Turjányi Adrienn önkormányzati irodavezető

Véleményező bizottság: Pénzügyi Bizottság

Javaslat a lejárt határidejű képviselő-testületi határozatok végrehajtásáról szóló beszámoló elfogadására

Előterjesztő: Horváth Tibor polgármester

Előkészítésért felelős: D. Nagyné Turjányi Adrienn önkormányzati irodavezető
Véleményező bizottság: Pénzügyi Bizottság

Polgármesteri tájékoztató az előző képviselő-testületi ülés óta történt, az önkormányzatot érintő fontosabb eseményekről

Előterjesztő: Horváth Tibor polgármester

Előkészítésért felelős: D. Nagyné Turjányi Adrienn önkormányzati irodavezető

(Az előterjesztések kézbesítési határideje: 2024. február 21.)

2024. március 28.

Javaslat a Pécel Város Önkormányzata Képviselő-testületének az étkeztetésért, a gyermekétkeztetésért, a gyermekek napközbeni ellátásáért, valamint a személyes gondoskodás körébe tartozó szociális alapellátásokért fizetendő intézményi térítési díjakról szóló 11/2023. (V. 3.) önkormányzati rendeletének felülvizsgálatára

Előterjesztő: Horváth Tibor polgármester

Előkészítésért felelős: dr. Hámori Krisztina igazgatási irodavezető

Véleményező bizottság: Pénzügyi Bizottság
Szociális Bizottság

Javaslat a Pécel Város Környezetvédelmi Alapjának létrehozásáról szóló 13/2010. (III.26.) önkormányzati rendeletének módosítására

Előterjesztő: Horváth Tibor polgármester

Előkészítésért felelős: Szili Katalin műszaki és beruházási irodavezető

Véleményező bizottság: Pénzügyi Bizottság
Városfejlesztési Bizottság

Javaslat a Pécel Város Önkormányzata vagyonáról és az egyes vagyontárgyak feletti tulajdonosi jogok gyakorlásának szabályairól szóló 17/2021. (XI.3.) önkormányzati rendelet módosítására

Előterjesztő: Horváth Tibor polgármester

Előkészítésért felelős: Szili Katalin műszaki és beruházási irodavezető

Véleményező bizottság: Pénzügyi Bizottság
Városfejlesztési Bizottság

Javaslat a Pécel Kft. 2024. évi üzleti tervének elfogadására

Előterjesztő: Horváth Tibor polgármester

Előkészítésért felelős: dr. Szolnoki Imre aljegyző

Véleményező bizottság: Pénzügyi Bizottság
Városfejlesztési Bizottság

Javaslat a Péceli Napsugár Bölcsőde intézményvezetői feladatainak ellátására kiírt pályázat elbírálására

Előterjesztő: Horváth Tibor polgármester

Előkészítésért felelős: D. Nagyné Turjányi Adrienn önkormányzati irodavezető

Véleményező bizottság: Szociális Bizottság

Javaslat civil szervezetek támogatására pályázat kiírására

Előterjesztő: Horváth Tibor polgármester

Előkészítésért felelős: D. Nagyné Turjányi Adrienn önkormányzati irodavezető

Véleményező bizottság: Kulturális Bizottság
Pénzügyi Bizottság

Javaslat a Kulturális Bizottság 2023. évi munkájáról szóló beszámoló elfogadására

Előterjesztő: Kulturális Bizottság

Előkészítésért felelős: D. Nagyné Turjányi Adrienn önkormányzati irodavezető

Javaslat a Pénzügyi Bizottság 2023. évi munkájáról szóló beszámoló elfogadására
Előterjesztő: Pénzügyi Bizottság
Előkészítésért felelős: Szabó Attila adó- és pénzügyi irodavezető

Javaslat a Szociális Bizottság 2023. évi munkájáról szóló beszámoló elfogadására
Előterjesztő: Szociális Bizottság
Előkészítésért felelős: dr. Hámori Krisztina igazgatási irodavezető

Javaslat a Városfejlesztési Bizottság 2023. évi munkájáról szóló beszámoló elfogadására
Előterjesztő: Városfejlesztési Bizottság
Előkészítésért felelős: Szili Katalin műszaki és beruházási irodavezető

Javaslat a Péceli Polgármesteri Hivatal 2023. évi munkájával kapcsolatos beszámoló elfogadására
Előterjesztő: Oláh János jegyző
Előkészítésért felelős: D. Nagyné Turjányi Adrienn önkormányzati irodavezető
Véleményező bizottság: Pénzügyi Bizottság

Javaslat a lejárt határidejű képviselő-testületi határozatok végrehajtásáról szóló beszámoló elfogadására
Előterjesztő: Horváth Tibor polgármester
Előkészítésért felelős: D. Nagyné Turjányi Adrienn önkormányzati irodavezető
Véleményező bizottság: Pénzügyi Bizottság

Polgármesteri tájékoztató az előző képviselő-testületi ülés óta történt, az önkormányzatot érintő fontosabb eseményekről
Előterjesztő: Horváth Tibor polgármester
Előkészítésért felelős: D. Nagyné Turjányi Adrienn önkormányzati irodavezető

(Az előterjesztések kézbesítési határideje: 2024. március 20.)

2024. április 25.

Javaslat a közüzemi ivóvízellátás és közüzemi szennyvízelvezetés szolgáltatás igénybevételéről, valamint az ezzel összefüggő egyes díjakról és fizetési kötelezettségekről szóló 13/2011. (V.2.) önkormányzati rendelet hatályon kívül helyezésére
Előterjesztő: Horváth Tibor polgármester
Előkészítésért felelős: Szili Katalin műszaki és beruházási irodavezető
Véleményező bizottság: Pénzügyi Bizottság
Városfejlesztési Bizottság

Javaslat az önkormányzat tulajdonában és kezelésében lévő helyi közutak nem közlekedési célú igénybevételének rendjéről szóló 24/2020. (VII.17.) önkormányzati rendelet módosítására
Előterjesztő: Horváth Tibor polgármester
Előkészítésért felelős: Szili Katalin műszaki és beruházási irodavezető
Véleményező bizottság: Pénzügyi Bizottság
Városfejlesztési Bizottság

Javaslat a helyi sportról szóló 10/2009. (IV.23.) önkormányzati rendelet felülvizsgálatára
Előterjesztő: Horváth Tibor polgármester
Előkészítésért felelős: D. Nagyné Turjányi Adrienn önkormányzati irodavezető
Véleményező bizottság: Kulturális Bizottság

Javaslat Pécel Város Önkormányzatának a 2023. évi gyermekjóléti és gyermekvédelmi feladatairól szóló beszámoló elfogadására
Előterjesztő: Horváth Tibor polgármester
Előkészítésért felelős: dr. Hámori Krisztina igazgatási irodavezető
Véleményező bizottság: Szociális Bizottság

Javaslat a Pécel Gyermekéiért és Ifjúságáért Díj odaítélésére
Előterjesztő: Kulturális Bizottság
Előkészítésért felelős: D. Nagyné Turjányi Adrienn önkormányzati irodavezető

Javaslat közbiztonsággal kapcsolatos beszámolók elfogadására
Előterjesztő: Horváth Tibor polgármester
Előkészítésért felelős: Gyurcsánszki Attila rendészeti csoportvezető
Véleményező bizottság: Városfejlesztési Bizottság

Javaslat az egészségügyi alapellátással kapcsolatos tevékenységekről szóló 2023. évi beszámolók elfogadására
Előterjesztő: Horváth Tibor polgármester
Előkészítésért felelős: D. Nagyné Turjányi Adrienn önkormányzati irodavezető
Véleményező bizottság: Szociális Bizottság

Javaslat a polgármester 2024. I. negyedévből átruházott hatáskörben hozott döntéseiről szóló beszámoló elfogadására
Előterjesztő: Horváth Tibor polgármester
Előkészítésért felelős: D. Nagyné Turjányi Adrienn önkormányzati irodavezető
Véleményező bizottság: Pénzügyi Bizottság

Javaslat a lejárt határidejű képviselő-testületi határozatok végrehajtásáról szóló beszámoló elfogadására
Előterjesztő: Horváth Tibor polgármester
Előkészítésért felelős: D. Nagyné Turjányi Adrienn önkormányzati irodavezető
Véleményező bizottság: Pénzügyi Bizottság

Polgármesteri tájékoztató az előző képviselő-testületi ülés óta történt, az önkormányzatot érintő fontosabb eseményekről
Előterjesztő: Horváth Tibor polgármester
Előkészítésért felelős: D. Nagyné Turjányi Adrienn önkormányzati irodavezető

(Az előterjesztések kézbesítési határideje: 2024. április 17.)

2024. április

Közmeghallgatás

2024. május 30.

Javaslat a Pécel Város Önkormányzata 2023. évi költségvetéséről szóló 6/2023. (II. 27.) önkormányzati rendelet módosítására
Előterjesztő: Horváth Tibor polgármester
Előkészítésért felelős: Szabó Attila adó- és pénzügyi irodavezető
Véleményező bizottság: Pénzügyi Bizottság

Javaslat a 2023. évi zárszámadási rendelet megalkotására
Előterjesztő: Horváth Tibor polgármester
Előkészítésért felelős: Szabó Attila adó- és pénzügyi irodavezető
Véleményező bizottság: Kulturális Bizottság
Pénzügyi Bizottság
Szociális Bizottság
Városfejlesztési Bizottság

Javaslat Pécel Város Önkormányzata 2023. évi ellenőrzési jelentésének jóváhagyására

Előterjesztő: Oláh János jegyző

Előkészítésért felelős: dr. Szolnoki Imre aljegyző

Véleményező bizottság: Pénzügyi Bizottság

Javaslat a Pécel Kft. 2023. évi gazdálkodásáról szóló mérlegbeszámoló elfogadására

Előterjesztő: Horváth Tibor polgármester

Előkészítésért felelős: dr. Szolnoki Imre aljegyző

Véleményező bizottság: Pénzügyi Bizottság

Javaslat a Pécel Kft. felügyelőbizottságának 2023. évi ellenőrzési tevékenységéről szóló beszámoló elfogadására

Előterjesztő: Horváth Tibor polgármester

Előkészítésért felelős: dr. Szolnoki Imre aljegyző

Véleményező bizottság: Pénzügyi Bizottság

Javaslat a lakás és nem lakás céljára szolgáló helyiségek elidegenítéséből származó 2022. évi bevételek 2023. évben való felhasználásáról szóló beszámoló elfogadására

Előterjesztő: Horváth Tibor polgármester

Előkészítésért felelős: Szili Katalin műszaki és beruházási irodavezető

Véleményező bizottság: Pénzügyi Bizottság

Városfejlesztési Bizottság

Javaslat a DPMV Zrt. 2023. évi gazdálkodásáról szóló mérlegbeszámoló elfogadására

Előterjesztő: Horváth Tibor polgármester

Előkészítésért felelős: Szili Katalin műszaki és beruházási irodavezető

Véleményező bizottság: Pénzügyi Bizottság

Javaslat a Környezetvédelmi Alap 2022. évi bevételeinek 2023. évben történő felhasználásáról szóló beszámoló elfogadására

Előterjesztő: Horváth Tibor polgármester

Előkészítésért felelős: Szili Katalin műszaki és beruházási irodavezető

Véleményező bizottság: Pénzügyi Bizottság

Városfejlesztési Bizottság

Javaslat az önkormányzati tulajdonú bérlakások lakbérének felülvizsgálatára

Előterjesztő: Horváth Tibor polgármester

Előkészítésért felelős: Szili Katalin műszaki és beruházási irodavezető

Véleményező bizottság: Pénzügyi Bizottság

Városfejlesztési Bizottság

Javaslat a civil szervezetek támogatására kiírt pályázat elbírálására

Előterjesztő: Horváth Tibor polgármester

Előkészítésért felelős: D. Nagyné Turjányi Adrienn önkormányzati irodavezető

Véleményező bizottság: Kulturális Bizottság

Pénzügyi Bizottság

Javaslat Az Év Egészségügyi Dolgozója Díj odaítélésére

Előterjesztő: Szociális Bizottság

Előkészítésért felelős: D. Nagyné Turjányi Adrienn önkormányzati irodavezető

Javaslat Pécel Város Óvodái 2024/2025. nevelési évre vonatkozó csoportszámának és álláshelyei számának meghatározására

Előterjesztő: Horváth Tibor polgármester

Előkészítésért felelős: D. Nagyné Turjányi Adrienn önkormányzati irodavezető

Véleményező bizottság: Pénzügyi Bizottság

Kulturális Bizottság

Javaslat a Humán Sztráda Nonprofit Kft. 2023. évi munkájáról szóló beszámoló elfogadására
Előterjesztő: Horváth Tibor polgármester
Előkészítésért felelős: dr. Hámori Krisztina igazgatási irodavezető
Véleményező bizottság: Szociális Bizottság

Javaslat a Pécel Fejlődéséért Közalapítvány 2023. évi tevékenységéről szóló beszámolójának megtárgyalására
Előterjesztő: Horváth Tibor polgármester
Előkészítésért felelős: D. Nagyné Turjányi Adrienn önkormányzati irodavezető
Véleményező bizottság: Pénzügyi Bizottság

Javaslat a lejárt határidejű képviselő-testületi határozatok végrehajtásáról szóló beszámoló elfogadására
Előterjesztő: Horváth Tibor polgármester
Előkészítésért felelős: D. Nagyné Turjányi Adrienn önkormányzati irodavezető
Véleményező bizottság: Pénzügyi Bizottság

Polgármesteri tájékoztató az előző képviselő-testületi ülés óta történt, az önkormányzatot érintő fontosabb eseményekről
Előterjesztő: Horváth Tibor polgármester
Előkészítésért felelős: D. Nagyné Turjányi Adrienn önkormányzati irodavezető

(Az előterjesztések kézbesítési határideje: 2024. május 22.)

2024. június 27.

Javaslat parkoló építés pénzbeli megváltásáról, parkoló-alap képzésről és felhasználásról szóló 17/2008. (VI. 5.) önkormányzati rendelet hatályon kívül helyezésére és új rendelet magalkotására
Előterjesztő: Horváth Tibor polgármester
Előkészítésért felelős: Szili Katalin műszaki és beruházási irodavezető
Véleményező bizottság: Pénzügyi Bizottság
Városfejlesztési Bizottság

Javaslat a településkép védelméről szóló 31/2017. (XII. 20.) önkormányzati rendelet módosítására
Előterjesztő: Horváth Tibor polgármester
Előkészítésért felelős: Farkas István főépítész
Véleményező bizottság: Városfejlesztési Bizottság

Javaslat a Pécel Város Díszpolgára kitüntető cím adományozására
Előterjesztő: Horváth Tibor polgármester
Előkészítésért felelős: D. Nagyné Turjányi Adrienn önkormányzati irodavezető
Véleményező bizottság: Pénzügyi Bizottság

Javaslat a Pécelért Díj kitüntető cím adományozására
Előterjesztő: Horváth Tibor polgármester
Előkészítésért felelős: D. Nagyné Turjányi Adrienn önkormányzati irodavezető
Véleményező bizottság: Pénzügyi Bizottság

Javaslat a Pro Talentum Díj kitüntető cím adományozására
Előterjesztő: Kulturális Bizottság
Előkészítésért felelős: D. Nagyné Turjányi Adrienn önkormányzati irodavezető

Javaslat a lejárt határidejű képviselő-testületi határozatok végrehajtásáról szóló beszámoló elfogadására
Előterjesztő: Horváth Tibor polgármester
Előkészítésért felelős: D. Nagyné Turjányi Adrienn önkormányzati irodavezető
Véleményező bizottság: Pénzügyi Bizottság

Polgármesteri tájékoztató az előző képviselő-testületi ülés óta történt, az önkormányzatot érintő fontosabb eseményekről

Előterjesztő: Horváth Tibor polgármester

Előkészítésért felelős: D. Nagyné Turjányi Adrienn önkormányzati irodavezető

(Az előterjesztések kézbesítési határideje: 2024. június 19.)

2024. szeptember 26.

Javaslat Pécel Város Önkormányzata 2024. évi költségvetési rendeletének módosítására

Előterjesztő: Horváth Tibor polgármester

Előkészítésért felelős: Szabó Attila adó- és pénzügyi irodavezető

Véleményező bizottság: Pénzügyi Bizottság

Tájékoztató Pécel Város Önkormányzata gazdálkodásának 2024. I. félévi helyzetéről

Előterjesztő: Horváth Tibor polgármester

Előkészítésért felelős: Szabó Attila adó- és pénzügyi irodavezető

Véleményező bizottság: Pénzügyi Bizottság

Javaslat a víziközmű-szolgáltatás hosszú távú biztosítása érdekében készített gördülő fejlesztési tervvel kapcsolatos döntés meghozatalára

Előterjesztő: Horváth Tibor polgármester

Előkészítésért felelős: Szili Katalin műszaki és beruházási irodavezető

Véleményező bizottság: Pénzügyi Bizottság
Városfejlesztési Bizottság

Tájékoztató a Pécel Város Önkormányzata tulajdonában lévő és vagyonkezelésbe vagy használatba adott vagyontárgyak ellenőrzésének tapasztalatairól

Előterjesztő: Horváth Tibor polgármester

Előkészítésért felelős: Szili Katalin műszaki és beruházási irodavezető

Véleményező bizottság: Városfejlesztési Bizottság

Javaslat a „Tiszta udvar, rendes ház” elismerő cím adományozására

Előterjesztő: Városfejlesztési Bizottság

Előkészítésért felelős: D. Nagyné Turjányi Adrienn önkormányzati irodavezető

Javaslat a Bursa Hungarica Felsőoktatási Önkormányzati Ösztöndíjrendszer 2025. évi fordulójához való csatlakozásra

Előterjesztő: Horváth Tibor polgármester

Előkészítésért felelős: D. Nagyné Turjányi Adrienn önkormányzati irodavezető

Véleményező bizottság: Kulturális Bizottság
Pénzügyi Bizottság
Szociális Bizottság

Javaslat a polgármester 2024. II. negyedévből átruházott hatáskörben hozott döntéseiről szóló beszámoló elfogadására

Előterjesztő: Horváth Tibor polgármester

Előkészítésért felelős: D. Nagyné Turjányi Adrienn önkormányzati irodavezető

Véleményező bizottság: Pénzügyi Bizottság

Javaslat a lejárt határidejű képviselő-testületi határozatok végrehajtásáról szóló beszámoló elfogadására

Előterjesztő: Horváth Tibor polgármester

Előkészítésért felelős: D. Nagyné Turjányi Adrienn önkormányzati irodavezető

Véleményező bizottság: Pénzügyi Bizottság

Polgármesteri tájékoztató az előző képviselő-testületi ülés óta történt, az önkormányzatot érintő fontosabb eseményekről

Előterjesztő: Horváth Tibor polgármester

Előkészítésért felelős: D. Nagyné Turjányi Adrienn önkormányzati irodavezető

(Az előterjesztések kézbesítési határideje: 2024. szeptember 18.)

2024. október 31.

Javaslat a Pécel Város területén történő utólagos víziközmű csatlakozások rendjéről és a fizetendő hozzájárulásról szóló 23/2016. (X. 14.) önkormányzati rendelet felülvizsgálatára

Előterjesztő: polgármester

Előkészítésért felelős: Szili Katalin műszaki és beruházási irodavezető

Véleményező bizottság: Pénzügyi Bizottság
Városfejlesztési Bizottság

Javaslat Pécel Város Önkormányzata szolgáltatástervezési koncepciójának felülvizsgálatára

Előterjesztő: polgármester

Előkészítésért felelős: dr. Hámori Krisztina igazgatási irodavezető

Véleményező bizottság: Szociális Bizottság

Javaslat Az Év Szociális Dolgozója Díj adományozására

Előterjesztő: Szociális Bizottság

Előkészítésért felelős: D. Nagyné Turjányi Adrienn önkormányzati irodavezető

Javaslat a lejárt határidejű képviselő-testületi határozatok végrehajtásáról szóló beszámoló elfogadására

Előterjesztő: polgármester

Előkészítésért felelős: D. Nagyné Turjányi Adrienn önkormányzati irodavezető

Véleményező bizottság: Pénzügyi Bizottság

Polgármesteri tájékoztató az előző képviselő-testületi ülés óta történt, az önkormányzatot érintő fontosabb eseményekről

Előterjesztő: polgármester

Előkészítésért felelős: D. Nagyné Turjányi Adrienn önkormányzati irodavezető

(Az előterjesztések kézbesítési határideje: 2024. október 22.)

2024. november 28.

Javaslat Pécel Város Önkormányzata 2024. évi költségvetési rendeletének módosítására

Előterjesztő: polgármester

Előkészítésért felelős: Szabó Attila adó- és pénzügyi irodavezető

Véleményező bizottság: Pénzügyi Bizottság

Tájékoztató Pécel Város Önkormányzata gazdálkodásának 2024. III. negyedévi helyzetéről

Előterjesztő: polgármester

Előkészítésért felelős: Szabó Attila adó- és pénzügyi irodavezető

Véleményező bizottság: Pénzügyi Bizottság

Javaslat a Pécel Kft. 2025. évi feladat-ellátási tervének meghatározására

Előterjesztő: polgármester

Előkészítésért felelős: Szili Katalin műszaki és beruházási irodavezető

Véleményező bizottság: Pénzügyi Bizottság
Városfejlesztési Bizottság

Javaslat Pécel Város Önkormányzata 2025. évi ellenőrzési tervének jóváhagyására
Előterjesztő: Oláh János jegyző
Előkészítésért felelős: dr. Szolnoki Imre aljegyző
Véleményező bizottság: Pénzügyi Bizottság

Javaslat a piaci helyhasználati díjak felülvizsgálatára
Előterjesztő: polgármester
Előkészítésért felelős: Szili Katalin műszaki és beruházási irodavezető
Véleményező bizottság: Pénzügyi Bizottság
Városfejlesztési Bizottság

Javaslat az önkormányzati tulajdonú lakások és helyiségek bérletére, valamint az elidegenítésükre vonatkozó szabályokról szóló 11/2007. (VI. 8.) önkormányzati rendelet módosítására, valamint a nem lakás céljára szolgáló helyiségek bérleti díjainak felülvizsgálatára
Előterjesztő: polgármester
Előkészítésért felelős: Szili Katalin műszaki és beruházási irodavezető
Véleményező bizottság: Pénzügyi Bizottság
Városfejlesztési Bizottság

Javaslat a köztisztviselők 2025. évi illetményalapjáról és illetménykiegészítéséről szóló rendelet megalkotására
Előterjesztő: polgármester
Előkészítésért felelős: D. Nagyné Turjányi Adrienn önkormányzati irodavezető
Véleményező bizottság: Pénzügyi Bizottság

Javaslat Pécel Város Önkormányzatának Képviselő-testülete 2025. évi munkatervének elfogadására
Előterjesztő: polgármester
Előkészítésért felelős: D. Nagyné Turjányi Adrienn önkormányzati irodavezető
Véleményező bizottság: Pénzügyi Bizottság

Javaslat a polgármester 2024. III. negyedéven átruházott hatáskörben hozott döntéseiről szóló beszámoló elfogadására
Előterjesztő: polgármester
Előkészítésért felelős: D. Nagyné Turjányi Adrienn önkormányzati irodavezető
Véleményező bizottság: Pénzügyi Bizottság

Javaslat a lejárt határidejű képviselő-testületi határozatok végrehajtásáról szóló beszámoló elfogadására
Előterjesztő: polgármester
Előkészítésért felelős: D. Nagyné Turjányi Adrienn önkormányzati irodavezető
Véleményező bizottság: Pénzügyi Bizottság

Polgármesteri tájékoztató az előző képviselő-testületi ülés óta történt, az önkormányzatot érintő fontosabb eseményekről
Előterjesztő: polgármester
Előkészítésért felelős: D. Nagyné Turjányi Adrienn önkormányzati irodavezető

(Az előterjesztések kézbesítési határideje: 2024. november 20.)

KIVONAT

Készült: Pécel Város Önkormányzatának Képviselő-testülete 2024. szeptember 12-én megtartott rendes nyilvános ülésének jegyzőkönyvéből

Pécel Város Önkormányzatának Képviselő-testülete 8 igen, 0 nem szavazattal, 0 tartózkodással az alábbi határozatot hozta:

217/2024. (IX. 12.) Kt. határozat:

Pécel Város Önkormányzatának Képviselő-testülete (a továbbiakban: Képviselő-testület) úgy határoz, hogy hozzájárulását adja, engedélyezi a Pécel 2295/1 helyrajzi számú, természetben a 2119 Pécel, Petőfi utca 1. szám alatt található új orvosi rendelő ingatlanán az Erste Bank Hungary Zrt. és az MBH Bank Nyrt. számára egy-egy bankautomata (ATM) kihelyezését az ALAP-PILLÉR Kft. kivitelezésével.

A Képviselő-testület felhatalmazza a polgármestert, hogy az Erste Bank Hungary Zrt.-vel a határozat 1. mellékletét képező, míg az MBH Bank Nyrt.-vel a határozat 2. mellékletét képező bérleti szerződést aláírja.

A Képviselő-testület felkéri a polgármestert, hogy a döntésről tájékoztassa az Erste Bank Hungary Zrt.-t és az MBH Bank Nyrt.-t.

Felelős: Horváth Tibor polgármester

Határidő: 2024. szeptember 27.

k.m.f.

P.H.

Horváth Tibor
polgármester

Oláh János
jegyző

BÉRLETI SZERZŐDÉS

Amely létrejött az alulírott helyen és napon
egyrésztől

Pécel Város Önkormányzata

székhely: 2119 Pécel, Kossuth tér 1.
KSH/ÁHT (csak önkormányzat esetén) szám: 740120
adószám: 15730538-2-13
bankszámlaszám: 10400494-50505156-57531006
képviseli: Horváth Tibor, polgármester
(továbbiakban: Bérbeadó)

másrészről az

Erste Bank Hungary Zrt.

székhely: 1138 Budapest, Népfürdő u. 24-26.;
cégjegyzékszám: 01-10-041054;
adószám: 10197879-4-44;
csoportazonosító szám: 17781042-5-44;
statisztikai számjele: 10197879-6419-114-01
bankszámlaszám: 11699006-37912000-00000008,
képviseli: Des Echerolles Kruspér Richárd vezető és Gajzágó Márk vezető
(továbbiakban: Bérlető)

(Bérbeadó és Bérlető a továbbiakban együttesen: Felek)

1. A BÉRLET TÁRGYA, A SZERZŐDÉS HATÁLYA, BIRTOKÁTRUHÁZÁS

- 1.1. Az ingatlan adatai:
 - helyrajzi szám: 2295/1
 - cím: 2119 Pécel, Petőfi utca 1.
 - (a továbbiakban: Ingatlan)
- 1.2. A Bérbeadó kijelenti és szavatolja, hogy mint tulajdonos kizárólagos hasznosítási joga alatt áll az Ingatlan. A Bérbeadó kizárólagos hasznosítási jogát a 2024.05.30. napján kelt tulajdoni lappal igazolta.
Bérbeadó kijelenti, hogy az Ingatlan részét képezi a jelen szerződés 1. sz. mellékletét képező vázrajzon jelölt 3 m² alapterületű ingatlanrész, amely – Bérlető által a szükséges feltételek kialakítását követően – bankjegykiadó automata berendezés elhelyezésére és üzemeltetésére alkalmas (továbbiakban: Bérlemény). Bérlető – figyelemmel a garanciális, szavatossági szabályokra – az épület korábbi kivitelezőjével, az Alap-Pillér Kft.-vel köteles elvégeztetni az ATM kialakításához szükséges munkálatokat, a saját költségén.
- 1.3. A Bérbeadó bérbe adja, Bérlető pedig, bérbe veszi a fenti 1.1. pontban megjelölt Ingatlan részét képező Bérleményt bankjegykiadó automata (a továbbiakban: ATM) berendezés elhelyezése és üzemeltetése céljából.
- 1.4. A jelen bérleti jogviszony kezdőnapja a Bérlemény birtokátruházásának napja, amelyről a Felek terület átadás-átvételi jegyzőkönyvet vesznek fel.
A bérleti jogviszony időtartama 3 éves határozott idejű. A bérleti jogviszony a határozott idejű jogviszony lejártával határozatlan idejű jogviszonyként folytatódik.

2. A BÉRLEMÉNY HASZNÁLATA

- 2.1. Bérlető a Bérlemény rendeltetésének megfelelő használatára a birtokátruházás időpontjától kezdődően jogosult. A Bérlető építési engedélyt igénylő átalakítási munkákat a Bérbeadó előzetes, írásbeli engedélye alapján végezhet. A Bérbeadó ésszerű indok nélkül nem jogosult a hozzájárulást megtagadni, továbbá a hozzájárulás megtagadását írásban tartozik indokolni.
- 2.3. A Bérlemény, illetve az ott üzembe helyezett ATM karbantartási feladatainak ellátásáról Bérlető maga gondoskodik, jogosult ennek keretében közreműködőt igénybe venni. Az ezzel kapcsolatos költségek Bérletőt terhelik.

- 2.4. Bérlo felel a Bérbeadó felé akár az önmaga, akár alkalmazottai által az Ingatlanban okozott esetleges károkért, ide nem számítva a rendeltetésszerű használatlalt együtt járó kopást és értéksökkenést.
- 2.5. A Bérlemény állapotának ellenőrzése céljából a Bérbeadó jogosult Bérlo joggyakorlását ellenőrizni. A Bérbeadó ellenőrzési joga nem sértheti a banktitok megőrzésére irányuló kötelezettséget, valamint a Bérleményben elhelyezett ATM működését nem akadályozhatja.

3. SZOLGÁLTATÁSOK

- 3.1. A Bérbeadó az alábbiakat biztosítja a Bérlo részére:
- a Bérlemény és az ATM üzemeltetéséhez szükséges folyamatos áramellátást;
 - a Bérleményben elhelyezett ATM ügyfelek általi akadálymentes megközelíthetőségét, valamint annak feltöltési lehetőségét a jelen szerződés 1. sz. melléklete szerinti megközelíthetőséggel;
 - az ATM előtti terület takarítását, fagy- és csúszásmentesítését, valamint annak tisztán tartását;
 - az ATM zavartalan üzemeltetéséhez és működéséhez szükséges (Bérlo által megjelölt) telekommunikációs technikai feltételek fennállását. Ennek keretében az Ingatlanlalt vagy a Bérleményt érintő munkálat esetére vagy bármely egyéb körülmény esetére ezen telekommunikációs technikai feltételek esetleges szükségszerű – Bérlo által intézendő – javítását, fejlesztését, cseréjét jelen szerződés aláírásával előre jóváhagyja, annak megvalósításában a szükséges közreműködést előre vállalja.
- 3.2. Bérbeadó elismeri és jelen szerződés aláírásával hozzájárul, hogy a Bérlo a jelen szerződés aláírásától kezdődően jogosult az ATM telepítésének előkészítése és az ATM fogadása érdekében Bérlo költségén a Bérbeadó kivitelezőjével a Bérlemény portálját az 1. sz. mellékletben rögzítettek szerint átalakítani, valamint kiépíteni a Bérlemény erősáramú és adatkábel csatlakozását.

4. BÉRLETI DÍJ

- 4.1. Felek kölcsönösen megállapodnak abban, hogy a bérleti időszak kezdő napjától (a birtokátruházás napjától) kezdődően a Bérlemény bérleti díja havonta

50.000 Ft/hó, azaz ötvezener forint / hó.

- Felek megállapodnak abban, hogy a bérleti díj 2025. évtől minden év január 1. napjától az előző évi, KSH által közzétett infláció rátájával emelkedik. Bérbeadó a tárgyévi fizetendő bérleti díj mértékéről minden év március 31-ig írásban értesíti Bérlot. Az aktuális tárgyfélelvi bérleti díj számlázására ezt követően kerül sor. Az első módosítás időpontja: 2025. január 1. napja.
- A bérleti díj a Bérlemény területének jelen szerződés szerinti használati jogán túl magában foglalja a 3. pontban megjelölt közvetlen szolgáltatások, valamint az Ingatlanban Bérlo részére nyújtott egyéb közvetett szolgáltatások (pl.: kirakat-takarítás, szemétszállítás stb.) ellenértékét.
- 4.2. A Bérleti díj a Bérbeadó szabályszerűen kiállított számlája alapján, annak kézhezvételétől számított legkésőbb 30 napon belül esedékes.
- A Felek megállapodnak, hogy a Bérbeadó a bérleti díjat tárgyidőszakra előre számlázza ki Bérloének. A Bérbeadó a számla kiállítására legkorábban a naptári félév első hónapjának első munkanapján.
- Amennyiben a kezdőnap nem azonos a naptári félév első napjával, úgy a Bérleti díjat a kezdőnaptól az adott tárgyi félév utolsó napjáig számlázza ki a Bérbeadó.
- A számlát a Bérbeadó a Bérlo jelen szerződésben megjelölt adataival állítja ki azzal, hogy az Áfa törvény rendelkezéseinek megfelelően a számla kötelező adattartalma a csoportazonosító szám is. A Bérlo elektronikus számlát az ebhszallitoiszamlak@erstebank.hu címen fogad be, postai úton megküldött számla esetén azt a Bérbeadó a Bérlo székhelyére köteles megküldeni.
- 4.3. Bérlo a bérleti díjat a Bérbeadónak a jelen szerződésben megjelölt bankszámlájára köteles határidőben átutalással teljesíteni.
- 4.4. A bérleti díj vagy bármely más fizetendő pénzösszeg késedelmes teljesítése esetén Bérlo köteles a késedelem minden napjára a Ptk. szerinti késedelmi kamatot megfizetni.
- 4.5. Bérlot a jelen szerződésben meghatározott bérleti díj megfizetésén túl a Bérbeadó vagy harmadik személy irányában további fizetési kötelezettség – a jelen szerződésben foglaltakon túl - nem terheli.
- 4.6. Felek megállapodnak abban, hogy amennyiben jelen szerződés megszűnését követően Bérlo a Bérleményt nem üríti ki, nem adja át Bérbeadó részére, továbbra is birtokban tartja, úgy a szerződés megszűnésétől a Bérlemény használatáért, mint jogcím nélküli használó, használati

díjat köteles fizetni. A használati díj összege a szerződés megszűnésétől az első és második hónapban a megszűnés időpontjában alkalmazott bérleti díj összegének kétszerese. A használati díj a harmadik hónaptól a bérleti díj háromszorosa, a negyedik hónaptól a bérleti díj négyszerese, az ötödik hónaptól a birtokbaadásig pedig a bérleti díj ötszöröse. A használati díj fizetése nem mentesíti a volt Bérletet a Bérlemény visszaadására, és az okozott károk megtérítésére vonatkozó kötelezettsége alól, viszont a Bérlemény használatával a szerződésben foglalt kötelezettségek továbbra is terhelik.

5. BÉRBEADÓ KÖTELEZETTSÉGEI

- 5.1. A Bérbeadó köteles Bérlet számára a jelen szerződésben rögzített feltételeknek megfelelően a Bérlemény zavartalan használatát és annak ügyfelek általi megközelíthetőségét 0-24 órában biztosítani.
A Bérbeadó az Ingatlanban működő helyiség nyitvatartási ideje alatt biztosítja a Bérlet számára a töltés/szervizelés lehetőségét, amely a következő:
Hétfőtől – Péntekig: A Bérbeadóval (48 órával a szervizelés/töltés előtt) előre egyeztetett időpontban.
- 5.2. A Bérbeadó a bérleti időszak teljes időtartama alatt szavatolja, hogy a Bérlemény szerződésszerű és rendeltetésszerű használatra alkalmas és a Bérleményre vonatkozóan harmadik személynek nincsen olyan joga, továbbá a Bérlemény mentes minden olyan pertől, teherrel és igénytől, melyek Bérletet korlátozzák vagy akadályozzák a Bérlemény zavartalan használatában;
- 5.3. A Bérbeadó kijelenti, hogy a szerződéskötés időpontjáig vele szemben végrehajtási eljárás nem indult és nincs folyamatban.
- 5.4. A Bérbeadó köteles a lakások és helyiségek bérletére, valamint az elidegenítésükre vonatkozó egyes szabályokról szóló 1993. évi LXXVIII. törvényből adódóan gondoskodni az Ingatlan és központi berendezései állagának megőrzéséről oly módon, hogy azzal a Bérlet működését ne korlátozza a feltétlenül szükséges mértéken túl.
- 5.5. A Bérbeadó kijelenti, hogy az Ingatlanra általános vagyonszociális rendelkezéssel rendelkezik, amely azonban nem terjed ki az ATM-re, melynek esetleges biztosításáról a Bérlet köteles gondoskodni.
- 5.6. A Bérbeadó nem felel a független szolgáltatók, pl. az áramszolgáltató vagy bármely más közüzemi szolgáltató által biztosított berendezések átmeneti üzemszünetéért. A Bérbeadó azonban köteles megtenni minden tőle elvárható intézkedést az üzemszünet mielőbbi elhárítása érdekében.
- 5.7. Amennyiben a Bérbeadó az ATM áthelyezését kezdeményezi, Bérletnek megfelelő időt, legalább 30 napot kell biztosítania arra, hogy az ATM áthelyezés felkínált helyszínét és körülményeit megvizsgálhassa, és ennek alapján eldönthesse, hogy az áthelyezéshez hozzájárul vagy nem. Amennyiben Bérlet az ATM Bérbeadó által felkínált helyszínre történő áthelyezését nem fogadja el, úgy Bérlet jogosult a jelen szerződést rendkívüli felmondással megszüntetni. Amennyiben Bérlet a Bérbeadó által kezdeményezett ATM-áthelyezéshez hozzájárul, úgy minden ezzel kapcsolatos költséget a Bérbeadó viseli.
- 5.8. Amennyiben a Bérbeadó a Bérleményt vagy az Ingatlant érintően olyan átalakítást kezdeményez, amelynek okán az ATM-et időlegesen mozdítani kell, akkor köteles azt oly módon megoldani, hogy az a Bérlet számára le- és felszerelési feladatokkal, költségekkel ne járjon, illetve amennyiben jár, köteles azok költségét a Bérlet felé megtéríteni.
- 5.9. A Bérbeadó köteles gondoskodni arról, hogy az érdekkörében eljáró személyek a Szerződés 3. sz. mellékletét képező Erste csoport Etikai kódexét áttanulmányozzák, megértsék és elsajátítsák, a benne foglaltakat minden esetben betartsák. A Bérbeadó érdekkörében eljáró személyek kötelesek ennek igazolására a Szerződés 2. sz. mellékletében található nyilatkozatot aláírva Bérlet részére megküldeni.

6. HIRDETÉSEK, HIRDETMÉNYEK

- 6.1. A Felek megállapodnak, és a Bérbeadó hozzájárul ahhoz, hogy az Ingatlan ATM-mel érintett külső és belső felületén cég felirat, hirdetőtáblák és egyéb dekorációk a bérlet időszakában külön térítés nélkül felszerelésre, kihelyezésre kerülhetnek, amelynek formátumát Bérlet előzetesen köteles a Bérbeadónak bemutatni. Amennyiben a hirdetés felszerelése a Bérbeadó méltányolható érdekét sérti, annak engedélyezését megtagadhatja.
- 6.2. A bérleti időszak alatt Bérlet felel a feliratokhoz szükséges hatósági engedély beszerzéséért, valamint a feliratok által esetlegesen okozott kárért, köteles továbbá betartani a helyi hatóságok és/vagy harmadik fél, valamint a jogszabályok által előírt követelményeket. A Bérbeadó vállalja, hogy a hatósági engedélyhez szükséges esetleges tulajdonosi hozzájárulást biztosítja.

- 6.3. A bérleti időszak lejártával Bérő köteles a saját költségére leszerelni valamennyi feliratot és hirdetést.
- 6.4. A jelen szerződés megszűnése esetén a Bérbeadó köteles elfogadni ésszerű méretű hirdetésmények elhelyezését az ATM telepítésének új címe vonatkozásában, legalább 2 hónapos további időszakra, a Bérbeadóval előzetesen, írásban egyeztetett helyen.

7. A BÉRLET MEGSZŪNÉSE

- 7.1. Bármelyik fél jogosult a jelen szerződést 6 hónapos felmondási idővel rendes felmondással megszüntetni a 7.2. pontban írt kivétel mellett. A felmondás írásbeli értesítéssel, a másik Fél értesítési címére, indokolás nélkül érvényesíthető.
- 7.2. A bérleti jogviszony Bérbeadói rendes felmondásának joga a határozott idő alatt nem gyakorolható.
- 7.3. Rendkívüli felmondásnak az alábbi esetekben van helye:
 - Ha Bérő a bérletre megállapított időpontig a bérleti díjat nem fizeti meg, a Bérbeadó köteles Bérőt - a következményekre figyelmeztetéssel - a teljesítésre írásban felszólítani. Ha Bérő a felszólításnak huszonöt (25) napon belül nem tesz eleget, a Bérbeadó további nyolc (8) napon belül írásban felmondással élhet. A felmondás az elmulasztott határnapot követő hónap utolsó napjára szólhat. A felmondási idő nem lehet rövidebb tizenöt napnál.
 - Amennyiben a Bérlemény szerződészerű használatra [öt (5)] napot meghaladóan alkalmatlan vagy nem felel meg a szerződés vagy a jogszabályok előírásainak vagy használata akár harmadik személynek az Ingatlanon fennálló joga alapján, akár más, a Bérbeadó érdekkörébe eső okból korlátozott vagy akadályozott, továbbá, ha állapota miatt használata az egészséget veszélyezteteti és a Bérbeadó a szerződésszegést írásbeli felszólítás ellenére sem szünteti meg a felszólítás kézhezvételét követő nyolc (8) munkanapon belül, Bérő jogosult a szerződést rendkívüli felmondással megszüntetni.
 - A Felek megállapodnak, hogy a Bérő rendkívüli felmondása esetén az ATM leszerelésével és eltávolításával járó minden költséget a Bérbeadó köteles a leszerelés napjától számított 30 napon belül megfizetni a Bérő részére.
 - Felek megállapodnak abban, hogy a jelen szerződésben foglaltakon túl a Bérleményen bármilyen munkálat, beruházás elvégzéséhez Bérbeadó előzetes írásbeli hozzájárulása szükséges, amely tartalmazza az elvégzendő munkákat, azok költségeit és költségek megosztását és az elszámolás módját. Engedély nélküli munkálatok, beruházások, építési tevékenység végzése rendkívüli felmondási oknak minősül, illetőleg az engedéllyel vagy engedély nélkül végzett munkálatok, beruházások ellenértékére – jogcímtől függetlenül, bele értve a jogalap nélküli gazdagodást és a ráépítést, beépítést, túlépítést is – Bérő nem tarthat igény, az ilyen igényérvényesítésről jelen szerződés aláírásával kifejezetten lemond. Bérő ráépítés, beépítés, túlépítés vagy egyéb bármilyen jogcímen használati jogot, vagy tulajdonjogot az 1. pontban körülírt Ingatlanon sem részben sem egészben nem szerezhet, Bérő az ilyen igényérvényesítésről jelen szerződés aláírásával kifejezetten lemond.

8. A BÉRLEMÉNY BIRTOKÁNAK VISSZASZOLGÁLTATÁSA

- 8.1. Bérő köteles a Bérleményt a Bérbeadó részére a bérlet megszűnésének napját követő napon, a bérlet 2.1. pont szerinti kezdőnapjának megfelelő, 1.sz. melléklet szerinti állapotban visszaszolgáltatni, figyelembe véve a természetes elhasználódást és rendeltetészerű használattal együtt járó kopást. Bérő nem köteles a Bérbeadó által elvégzett átalakítások visszaállítására.
- 8.2. Amennyiben az ATM kialakítását követően a használatot Bérbeadó érdekkörében felmerülő okból akadályozó munkák elvégzése a Bérbeadót terheli, de arról ésszerű határidőben, Bérő előzetes írásbeli felszólítása ellenére nem gondoskodik és ezért azt Bérő maga pótolja, úgy annak számlával igazolt ellenértékét a Bérbeadó 8 napos fizetési határidővel köteles Bérőnek megtéríteni.
- 8.3. A Bérleményben Bérő által felszerelt berendezést, felszerelési tárgyat Bérő jogosult és köteles az Ingatlan állagséreleme nélkül leszerelni, amennyiben a Felek egyéb tartalmú megállapodást nem kötnek.
- 8.4. A bérbeadó az ATM helyszínének 8.1. pont szerinti állapotban történő visszaszolgáltatását nem követelheti akkor, ha a bérlet megszűnésének oka a Bérő rendkívüli felmondása.
- 8.5. Bérő a jelen szerződéshez kapcsolódóan közokiratba foglalt kiürítési nyilatkozatban vállalja, hogy a Bérleti Szerződés bármilyen okból történő megszűnése esetén a Bérleményt kiüríti és elhagyja (az ATM-et leszereli és elszállítja), legkésőbb a megszűnést követő 20 napon belül és azt a Bérleti Szerződés rendelkezéseinek megfelelően a Bérbeadó birtokába visszabocsátja.

9. ÉRTESÍTÉSEK

- 9.1. Minden a jelen szerződés alapján szükséges értesítést írásban és személyes kézbesítéssel vagy ajánlott levélben kell a Felek felé megtenni a jelen szerződésben meghatározott címekre és személyek részére.
A jelen szerződés szerinti értesítéseket a Felek alábbi kapcsolattartóinak kell címezni a következő címre:
A Bérbeadó vonatkozásában: A Bérő vonatkozásában:
név: Horváth Tibor, polgármester név: Báthori Zsuzsanna
postai cím: 2119 Pécel, Kossuth tér 1. postai cím: 1138 Budapest, Népfürdő u. 24-26.
email: polgarmester@pecel.hu email: zsuzsanna.bathori@erstebank.hu
tel: +36 20 411 78 56 tel: +36 30 824 0347
- 9.2. A Felek megállapodnak abban, hogy haladéktalanul írásban értesítik egymást a társaságaik vagy kapcsolattartóik esetleges változásáról.
- 9.3. Bérő kijelenti, hogy magyar jogi személy, a nemzeti vagyronról szóló 2011. évi CXCVI. törvény 3. § (1) bek. 1. pontja szerint átlátható szervezetnek minősül. Bérő a Szerződés aláírásával tudomásul veszi, hogy amennyiben nyilatkozata valótlan tartalmú vagy jelen szerződés megkötését követően beállott körülmény folytán már nem minősül átlátható szervezetnek, úgy Bérbeadó a Szerződést kártalanítás, illetőleg kártérítés nélkül és azonnali hatállyal felmondhatja, ha pedig a szerződés teljesítésére még nem került sor, a Szerződéstől elállhat. Bérő vállalja, hogy jelen pontban tett nyilatkozatában foglalt változása esetén – az államháztartásról szóló törvény végrehajtásáról szóló 368/2011. (XII.31.) Korm. rendelet 50. § (1a) bekezdésében foglaltak terhe mellett – Bérbeadót haladéktalanul tájékoztatja.

10. EGYÉB RENDELKEZÉSEK

- 10.1 Mind a Bérbeadó, mind a Bérő:
- gondosan törődik a környező természetes élőhelyekkel, valamint a környezet egészével, és
 - tiszteletben tartja munkavállalóinak jogait, és betart minden vonatkozó hazai és uniós foglalkoztatási jogszabályt.
- 10.2 Mind a Bérbeadó, mind a Bérő aktívan ellenőrzi és felügyeli a napi működési és irányítási folyamatait annak biztosítása érdekében, hogy megfeleljen ezen vállalati társadalmi felelősségvállalásnak.
- 10.3. Felek a Ptk 6:337.§-ban szabályozott bérbeadói zálogjog alkalmazását jelen szerződés jogviszonyban kifejezetten kizárják.
- 10.4 A Felek a jelen jogviszonyt, illetve a jelen szerződésben foglalt kikötéseket kölcsönösen üzleti titokként kezelik, azt harmadik személyek számára hozzáférhetővé nem teszik, kivéve jogszabályban meghatározott eseteket.
- 10.5. Jelen Szerződés Felek általi aláírásával minden, korábban e bérlet tárgyában létrejött szóbeli vagy írásbeli megállapodás érvényét veszti.

Mellékletek:

1. Bérlemény vázrajza és műszaki feltételei
2. Etikai és korrupcióellenes nyilatkozat
3. Erste csoport Etikai kódex
4. Bérő kiűritési nyilatkozat

Pécel, 2024.

Budapest, 2024.

Pécel Város Önkormányzata
Horváth Tibor
polgármester

Des Echerolles Kruspér Richárd vezető és
Gajzágó Márk vezető
Bérő képviselője
Erste Bank Hungary Zrt.

1.SZ. MELLÉKLET: A BÉRLEMÉNY VÁZRAJZA ÉS MŰSZAKI FELTÉTELEI

A) A Bérlemény vázrajza és az ATM tervezett pozíciója

Portálba helyezett ATM helye a rendelő szélfogójában – kívülről



Szükséges műszaki kialakítás (enélkül az ATM nem telepíthető):

- portál átalakítás – bejárati ajtó melletti portálba
 - vízszintes osztóborda elbontása
 - mabisz panel beépítése ATM részére (felülvilágítóval, felül egy vízszintes osztóborda és üveg beépítésével)
- elektromos csatlakozás kiépítése
- gyengeáram kiépítése

Alaprajz

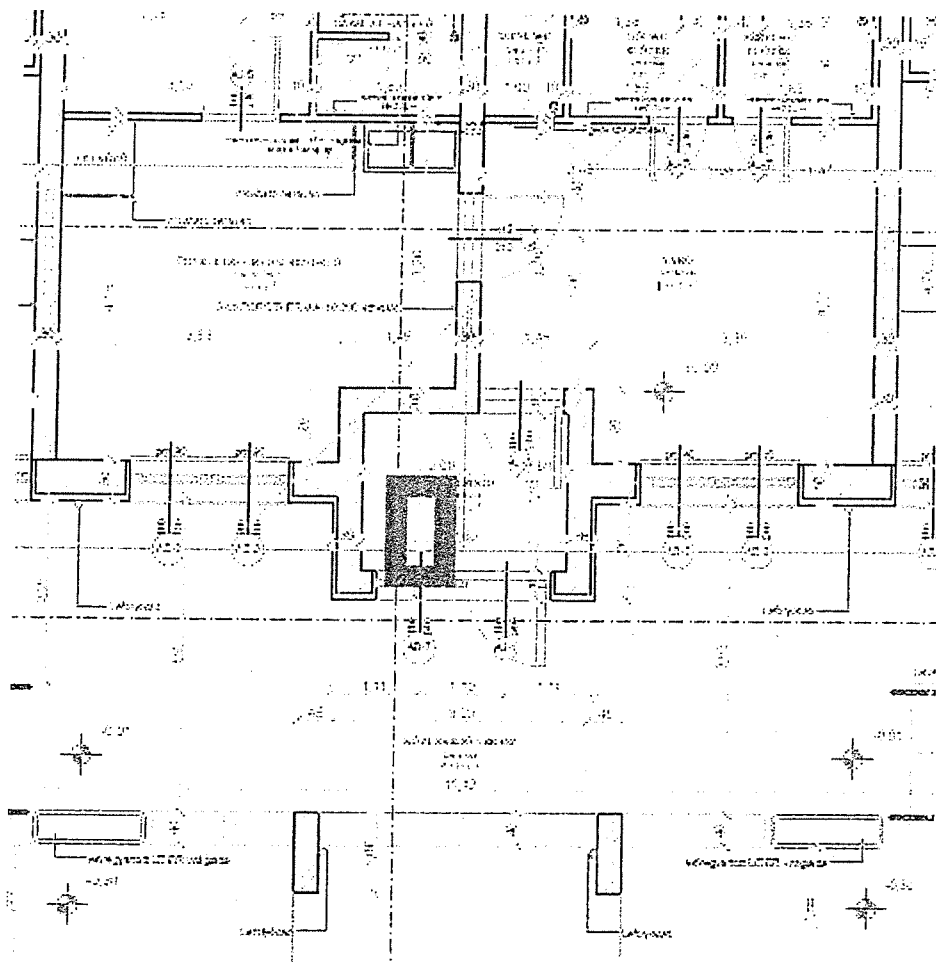

B) A Bérlemény műszaki követelményei

Az erősáramú csatlakozás kialakításának műszaki paraméterei:

- külön áramkör
- C16A biztosítékkal ellátva
- 5 m kábelvéggel kialakítva, hogy az ATM-be a vezeték befűzhető legyen

Adatkábel-csatlakozás paraméterei:

- az adatkapcsolat számára a telekommunikációs szolgáltatói beállástól az ATM-ig külön 1 db CAT5E UTP kábel kiépítése, 5 m kábelvéggel kialakítva.

2.SZ. MELLÉKLET: ETIKAI ÉS KORRUPCIÓNELLENES NYILATKOZAT

Etikai és korrupcióellenes nyilatkozat

Alulírott,.....jelen nyilatkozat aláírásával kijelentem, hogy elolvastam és megértettem az **Erste Csoport Etikai Kódexét** elfogadom a benne foglaltakat és azt magamra nézve kötelezőnek ismerem el.

Tudomásul veszem, hogy az Etikai Kódex követendő mintaként kell, hogy szolgáljon számomra az Erste Csoport tevékenységével kapcsolatos feladataim ellátása során.

Elfogadom, hogy a Kódexben rögzített értékeket, etikai alapelveket és az elvárt etikus, az üzletvitelben követendő magatartási szabályokat minden esetben be kell tartanom, és kijelentem, hogy magatartásommal a környezetem és munkatársaim számára követendő példát mutatok.

Tudomásul veszem, hogy

- Az Erste Csoport elkötelezett a vállalatirányításra és az egyének magatartására vonatkozó legszigorúbb etikai normák mellett. Az Erste Csoport – a feddhetetlenség követelményét szem előtt tartva – üzleti tevékenysége során teljes mértékben betartja az alkalmazandó jogszabályokat és előírásokat. A munkakörnyezetben a magatartás helytelen befolyásolása nem megengedett.
- Az Erste Csoport a zéró tolerancia elvét követi a vesztegetés és a korrupció valamennyi, mind a befelé, mind a kifelé irányuló formájával szemben.
- Abban az esetben, ha egy ügyfél vagy egy üzleti partner vesztegetést vagy korrupciót kísérel meg egy munkavállalóval szemben, a megkeresett személynek ezt haladéktalanul jelentenie kell Compliance terület felé. Az Erste Csoport azon munkavállalója, aki ezt elmulasztja, fegyelmi eljárás alá vonható.
- Abban az esetben, ha egy munkavállaló tesz vesztegetési vagy korrupcióra irányuló kísérletet egy ügyféllel vagy üzleti partnerrel szemben, a megkeresett személyre nemcsak az Erste Csoport mindenkor hatályos – belső szabályzatában rögzített - fegyelmi intézkedései irányadók, hanem a büntetőjog is.
- Vesztegetés és/vagy a korrupció gyanújának észlelése esetén a bejelentés megtehető az Erste Csoport saját Whistle-blowing rendszerében, mely közvetlenül a Compliance terület Csalásmegelőzés kivizsgáló egységéhez érkezik be:
https://gate.erstebank.hu/WEBFMWeb/survey/begin.do?SURVEY_ID=1994612953

Kelt:
(aláírás helye, ideje)

Aláírás:.....

3.SZ.: ERSTE CSOPORT ETIKAI KÓDEX



Etikai_kodex_EBH.pdf

a 217/2024. (IX. 12.) kt. határozat

2. melléklet

BANK

HÖNKORMÁNYZATI

KIHELYEZETT ATM

BÉRLETI SZERZŐDÉS

ORVOSI RENDELŐ, PÉCEL

ATM ID	
LID	

Jelen bérleti szerződés létrejött

egyrésről a(z)

Pécel Város Önkormányzata

Székhelye: 2119 Pécel, Kossuth tér 1.

Levelezési címe: 2119 Pécel, Kossuth tér 1.

Törzskönyvi azonosító száma: 730534

Adószáma: 15730538-2-13

Bankszámlaszáma: 10400494-50505156-57531006

képviseli: Horváth Tibor polgármester

mint bérbeadó (a továbbiakban: **Bérbeadó**),

másrészről az

MBH Bank Nyrt.

Székhelye: H-1056 Budapest, Váci u. 38.

Levelezési címe: H-1138 Budapest, Váci út 193.

Cégjegyzékszám: 01-10-040952

Adószáma: 10011922-4-44

Csoport azonosító: 17782672-5-44

Bankszámlaszáma: 10300002-90000000-00008557

képviseli: Brunner Emil Beszerzési vezető és Nagy Gábor ATM modernizációs szakértő

mint bérlő (a továbbiakban: **Bérlő**)

(a Bérbeadó és a Bérlő a továbbiakban: külön-külön **Fél**, együttesen **Felek**) között az alulírott helyen és napon, az alábbiak szerint (a továbbiakban: **Bérleti Szerződés** vagy **Szerződés**).

1. ELŐZMÉNYEK

A Bérbeadó kizárólagos tulajdonát képezi(k) az 1. számú mellékletben megnevezett ingatlan(ok) és egyben az ATM által elfoglalt terület (a továbbiakban: **Ingatlan**).

2. BÉRLET TÁRGYA, HASZNÁLATI CÉL

2.1. Felek megállapodnak, hogy a Bérbeadó bérbe adja, a Bérlő pedig bérbe veszi a Bérleti Szerződés **6. sz. mellékleteként** csatolt alaprajzon jelölt, az Ingatlanon található, hozzávetőlegesen 1 m² alapterületű ATM-helyszínt (a továbbiakban: **ATM-helyszín**), az alábbi időtartamra és feltételek szerint.

2.1.1. Amennyiben az ATM láthatósága önmagában nem elégséges, úgy cégér kihelyezése is indokolt lehet (jellemzően, de nem kizárólagosan az épület homlokzatán) aminek kihelyezéséhez és árammal történő ellátásához a Bérbeadó hozzájárul.

2.1.2. Bankbiztonsági igény esetén a Bérbeadó hozzájárul külső sziréna felszereléséhez is.

2.2. Felek rögzítik, hogy az ATM-helyszín kizárólag a következő használati célra kerül bérbeadásra: a **3. sz. mellékletben** meghatározott típusú és specifikációjú bankautomata (a továbbiakban: **ATM**) elhelyezése és működtetése, üzemeltetése, illetve az ATM-en elérhető, **2. számú**

mellékletben meghatározott szolgáltatás nyújtása harmadik személyek számára. AZ ATM-helyszín más célra történő használata Bérló számára nem megengedett.

- 2.3. A Bérbeadó szavatosságot vállal azért, hogy nem áll fenn az ATM-helyszín tekintetében semmilyen olyan jog vagy kötelezettség, amely a Bérló jelen szerződésben foglalt jogait korlátozná, a Bérló az ATM-helyszínt érintő kizárólagos használatát, hasznosításának célját befolyásolja vagy korlátozza.
- 2.4. Ha a Bérlőnek bármilyen központi és/vagy helyi hatósági engedélyre van szüksége ahhoz, hogy az ATM-helyszínt a fenti célra használja, a Bérló kijelenti, és szavatolja, hogy a fenti engedély(ek) rendelkezésére állnak, illetve az(oka)t a Bérleti Idő alatt fenntartja. A Bérleti Szerződés érvényességét nem érintheti a Bérló tevékenységéhez szükséges hatósági, kereskedelmi és működési engedélyek hiánya.
- 2.5. A Bérbeadó tudomásul veszi, hogy amennyiben a telepítési folyamat olyan nem várt akadályba ütközik, ami az ATM alapköltségen való telepítését, jövedelmező üzemeltetését ellehetetleníti – pl. technikai feltételek nem biztosíthatóak, vagy aránytalanul nagy költséggel járna annak kialakítása, vagy településképi engedély elutasításra került stb. – abban az esetben a Bérló elállhat a szerződéstől.
- 2.6. Bérló – figyelemmel a garanciális, szavatossági szabályokra – az épület korábbi kivitelezőjével, az Alap-Pillér Kft.-vel köteles elvégeztetni az ATM kialakításához szükséges munkálatokat, a saját költségén.

3. BÉRLETI IDŐ, ÁTADÁS-ÁTVÉTEL

- 3.1. A Bérleti szerződés 1 éves határozott időtartamra kerül megkötésre, ami ezen időszakot követően határozatlan idejűvé válik. A bérleti idő (továbbiakban: Bérleti Idő) az ATM-helyszín átadás-átvételének napján kezdődik.
- 3.2. A Felek megállapodnak, hogy amennyiben a Bérló a birtokátruházás előzetes feltételeit teljesítette, úgy az ATM-helyszínek a Bérló részére történő átadására a Felek által előre egyeztetett időpontban kerül sor (a továbbiakban: **Átadás-Átvétel Napja**). AZ ATM-helyszín átadás-átvételéről a Felek jegyzőkönyvet vesznek fel, amelyet **7. sz. mellékletként** csatolnak a Szerződéshez.

4. BÉRLETI DÍJ, ÜZEMELTETÉSI KÖLTSÉG, FIZETÉSI FELTÉTELEK

- 4.1. A Felek megállapodnak, hogy az ATM-helyszín használatáért az Átadás-Átvétel Napjától a Bérleti Időre a Bérló az alábbi összegű bérleti díjat (továbbiakban: Bérleti Díj) köteles fizetni a Bérbeadó részére:

50.000 Ft / hó /ATM, azaz tízezer forint per hónap per automata

- 4.2. Felek megállapodnak abban, hogy a bérleti díj 2025. évtől minden év január 1. napjától az előző évi, KSH által közzétett infláció rátájával emelkedik.
- 4.3. A Bérleti Díj tartalmazza az ATM-helyszín Bérleti Díját és valamennyi, különösen, de nem kizárólagosan Bérbeadó által jelen szerződés 3. számú mellékletében vállalt szolgáltatások költségét.



4.4. az ATM Átadás-átvételének napjától az ATM-helyszín visszaadásának napjáig,

- A Bérbeadó minden negyedév 10. napjáig jogosult három havi Bérleti Díjról szóló számlát kiállítani.
- A Bérelő évente maximum négy alkalommal köteles számlát befogadni a havi Bérleti Díj háromszorosának összegéről. Minden negyedév 10. napjáig.

Példa: 50.000 Ft-os Bérleti Díj esetén, amennyiben az Átadás-Átvétel napja 2024. április 18-a volt, de már 2025. november 20-án le is kellett szerelni az ATM-et. 6 db 150.000 Ft-os számla állítható ki:

- 2024.10.10: 150.000 Ft
- 2025.01.10: 150.000 Ft
- 2025.04.10: 150.000 Ft
- 2025.07.10: 150.000 Ft
- 2025.10.10: 150.000 Ft

4.5. A Bérleti Szerződésben - havi összegben - meghatározott Bérleti Díjat a Bérelő naptári évre vetített negyedévente előre köteles megfizetni a tárgynegyedév - azaz a számlával érintett naptári negyedév - első naptári hónapjának hónap 10. (tizedik) napjáig a Bérbeadó által kiállított számla ellenében, 30 (harminc) naptári napos fizetési határidőn belül. Amennyiben a fizetési határnap munkaszüneti napra, ünnepnapra vagy bankszüneti napra esik, akkor a pénzügyi teljesítés határnapja a következő banki munkanap. A pénzügyi teljesítés napja a Bérbeadó bankszámláján való jóváírás napja. A pénzügyi teljesítés feltétele a Bérelő által közölt PO azonosító szám feltüntetése a Bérbeadó által kiállított számlán.

A szerződés megszűnése esetén az aktuális teljes negyedévre történik az elszámolás, azaz az ATM elszállításának napjától függetlenül, Bérbeadó nem köteles visszafizetni a már megfizetett negyedéves Bérleti Díjat, és a Bérelőnek nem kell megfizetnie a felmondást követő negyedévre esedékes Bérleti Díjat.

5. FELEK JOGAI ÉS KÖTELEZETTSÉGEI

5.1. Bérbeadó jogai és kötelezettségei

5.1.1. A Bérbeadó vállalja, hogy az ATM-helyszín kialakítási és átalakítási munkálatait támogatja különösen, de nem kizárólagosan az alábbi tevékenységek ellátásával:

- Az ATM-helyszín előkészítése az ATM fogadására
- Az ATM-helyszínre való bejutás biztosítása
- A munkaterület akadálymentesítése
- A munkálatok helyszíni elvégzésének a támogatása (áram, víz, mosdó stb.)

5.1.2. A Bérbeadó vállalja, hogy az ATM-helyszínen elhelyezett ATM tekintetében az alábbi rendszeres feladatokat ellátja:

- Az ATM és környezetének tisztán tartása a helyszín normál takarítási protokolljába illeszkedően
- Az ATM üzemeltetési feltételeinek biztosítása a 3. számú melléklet szerint:



BANK

- Áramellátás biztosítása - melynek díját a Bérleti díj magában foglalja
- Az ATM beüzemelésekor kiépített telekommunikációs kapcsolati feltételek biztosítása
- Előírt szervizterület biztosítása
- Az ATM használati feltételeinek biztosítása
 - ATM-képernyő láthatóságának biztosítása
 - Az ATM akadálymentes megközelíthetőségének biztosítása

5.1.3. A Bérbeadó kifejezetten tudomásul veszi, hogy az ATM-helyszínt és az ATM-helyszín környezetében található közös területet az ATM üzemeltetésével kapcsolatos feladatok ellátása céljából Bérelő alkalmazottai és szerződött közreműködői is használják. A Bérelő az ATM-helyszín használatával összefüggésben kizárólag a Bérelő vagy alkalmazottja, vagy 5. számú mellékletben meghatározott szerződött közreműködője által Bérbeadónak okozott közvetlen igazolt kárért tartozik felelősséggel, és köteles az ilyen kárról haladéktalanul értesíteni a Bérbeadót.

5.1.4. A Bérbeadó vállalja, hogy minden további feltétel nélkül biztosítja, hogy a Bérelő, illetve az általa az ATM üzemeltetésére igénybe vett, megfelelően felhatalmazott harmadik személy az ATM-helyszínre az 1. számú mellékletben meghatározott időtartamban beléphessen. A Bérelő által ATM üzemeltetésére igénybe vett gazdasági társaságok listáját az 5. számú melléklet tartalmazza.

5.1.5. A Bérbeadó vállalja, hogy minden további feltétel nélkül biztosítja, hogy az ATM-szolgáltatásokat a bankkártya birtokosok igénybe vehessék a nap 24 órájában.

5.1.6. A Bérbeadó vállalja, hogy biztosítja az ATM folyamatos akadálymentes megközelíthetőségét a gyalogosok és a mozgáskorlátozottak, különösen a kerekesszékesek részére is a nap 24 órájában.

5.1.7. A Bérbeadó vállalja, hogy tevékenyen is közreműködik az ATM hibaelhárításában, a tudomására jutott hibákról értesíti Bérelőt.

5.1.8. A Bérbeadó kijelenti, hogy az Ingatlan tekintetében érvényes biztosítással rendelkezik rongálás, elemi kár és rablás esetére. Az ATM-re vonatkozóan nincs szükség a biztosítás módosítására, mivel az a Bérelő felelősségi körébe tartozik.

5.1.9. A Bérbeadó vállalja, hogy az ATM készpénzzel történő feltöltését és szervizelését lehetővé teszi a szolgáltató vállalkozások számára a mindenkori bankbiztonsági szabályok betartásával. Ehhez 3 db kulcsot biztosít a bérelő számára a szervizterületre való bejutáshoz, amennyiben az ATM üzemeltetése zárt külön helyiségben történik.

5.2. Bérelő jogai és kötelezettségei

5.2.1. A Bérelő az ATM-helyszínt átvételekor nyilatkozik arról, hogy az ATM-helyszínt (különösen műszaki és kialakítási állapotát) teljes mértékben megismerte, és hogy az ATM-helyszínt a szerződés szerinti használati és a Bérleti Szerződésben szereplő feltételeknek megfelelően találta.



BANK

- 5.2.2. A Bérlőd vállalja, hogy az ATM-helyszínt jelen szerződésben foglaltaknak megfelelően használja. A Bérbeadó kifejezetten tudomásul veszi, hogy az ATM-helyszínen és az ATM-helyszín környezetében található közös ATM-helyszínt a Bérlőd által elhelyezett ATM-et használó harmadik személyek is használják, amely személyek tevékenységével kapcsolatos felelősségét a Bérlőd teljes mértékben kizárja.
- 5.2.3. Bérlőd kötelezettséget vállal az olyan, az Ingatlanban (beleértve egyéb bérleményeket) végzett átalakítási munkálatok tűrésére, amelyek azt a célt szolgálják, hogy Bérlőd és a többi bérlőd színvonalasabb kiszolgálását lehetővé tegye akkor is, ha az időlegesen zavarja a Bérlőd az ATM-helyszín használatában.
- 5.2.4. A Bérlőd a helyszín és a szükséges szolgáltatások ismeretében elvégzi az ATM telepítéséhez szükséges átalakításokat, telepíti és beüzemeli az ATM-et.
- 5.2.5. A Bérlőd az ATM-helyszín tekintetében az alábbi kialakítási és átalakítási munkálatok elvégzésére jogosult és köteles:
- Az ATM-helyszín kialakítása ATM fogadására
 - Az ATM-et fogadó helység megfelelő kialakítása
 - Az elektromos tápellátás kiépítése
 - Az ATM telepítése az ATM-helyszínen
 - Az ATM fizikai beépítése
 - Az ATM biztonságtechnikai rendszerének kiépítése, távfelügyeletbe kötése
 - Az ATM kommunikációs kapcsolatának kiépítése
 - Az ATM hardveres, szoftveres telepítése
 - Az ATM beüzemelése
 - Az ATM leszerelése (a szolgáltatás végén)
 - Az ATM leszerelése, elszállítása
 - A helyszín helyreállítása -
- 5.2.6. Bérlőd köteles az ATM kiépítése után maradó nyílást lezárni, és köteles az ATM-helyszínt az eredeti állapotra visszaállítani.
- 5.2.7. Bérlőd köteles az ATM-helyszínt az eredeti állapotra visszaállítani amennyiben a szerződés megszűnik.
- 5.2.8. A Bérlőd az ATM-szolgáltatások elérhetőségéhez vállalja az ATM folyamatos üzemeltetését, távfelügyeletét, amennyiben hibát észlel, intézkedik a hiba elhárításáról.
- 5.2.9. A Bérlőd az ATM-helyszínen elhelyezett ATM tekintetében az alábbi rendszeres üzemeltetési feladatok ellátását vállalja:
- Az ATM üzemeltetése:
 - távfelügyelet
 - készpénzellátás
 - elszámolás
 - hibajavítás



BANK

- ügyfélszolgálat
 - reklamációk kezelése
 - Az ATM biztonsági távfelügyelete:
 - az ATM biztonságtechnikai eszközeinek üzemeltetése, karbantartása
 - távfelügyelet fenntartása
- 5.2.10. A Bérő vállalja, hogy biztosítást köt minden, az ATM-et érintő fizikai káreseményből származó, az ATM-et, illetve a betöltött készpénzt érintő kárra vonatkozóan.
- 5.2.11. A Bérő Bérleti Szerződést, illetve jogait és kötelezettségeit nem engedményezheti, illetve nem ruházhatja át.
- 5.2.12. Felek megállapodnak abban, hogy a jelen szerződésben foglaltakon túl a Bérleményen bármilyen munkálat, beruházás elvégzéséhez Bérbeadó előzetes írásbeli hozzájárulása szükséges, amely tartalmazza az elvégzendő munkákat, azok költségeit és költségek megosztását és az elszámolás módját. Engedély nélküli munkálatok, beruházások, építési tevékenység végzése rendkívüli felmondási oknak minősül, illetőleg az engedéllyel vagy engedély nélkül végzett munkálatok, beruházások ellenértékére – jogcímtől függetlenül, bele értve a jogalap nélküli gazdagodást és a ráépítést, beépítést, túlépítést is – Bérő nem tarthat igény, az ilyen igényérvényesítésről jelen szerződés aláírásával kifejezetten lemond. Bérő ráépítés, beépítés, túlépítés vagy egyéb bármilyen jogcímen használati jogot, vagy tulajdonjogot az 1. pontban körülírt ingatlanon sem részben sem egészben nem szerezhet, Bérő az ilyen igényérvényesítésről jelen szerződés aláírásával kifejezetten lemond.

6. KAPCSOLATTARTÁS

- 6.1. A Felek a Szerződés vonatkozásában a kapcsolatot írásban kötelesek tartani, a Szerződés teljesítése körébe tartozó értesítéseket, tájékoztatásokat, jognyilatkozatokat a Felek által a 4. számú mellékletben meghatározott kapcsolattartásra jogosult személyként megjelölt személy elérhetőségeire, székhelyére vagy a másik fél székhelyének címére postai úton - ajánlott, tértivevényes módon vagy e-mail üzenet útján kell kézbesíteni.
- 6.2. A Felek szerződéses kapcsolattartási címére vagy székhelyének címére ajánlott, tértivevényes küldeményként postára adott értesítést a küldemény átvételkor, illetve ha a tértivevény szerint a kézbesítés eredménytelen, sikertelen volt (ideértve, de nem kizárólagosan, azt az esetet, ha a tértivevény a címről „nem kereste”, „elköltözött”, „címezett ismeretlen” vagy „nem vette át”, „átvételt megtagadta” vagy más hasonló tartalmú jelzéssel érkezik vissza), abban az esetben a küldeményt a kézbesítés második megkísérlésének napját követő ötödik munkanapon kell kézbesítettnek tekinteni.
- 6.3. Felek rögzítik, hogy az egyik Fél által a másik Fél fentiekben megjelölt e-mail címére küldött e-mail üzenet a rendszer által automatikusan megküldött, az e-mail megérkezését visszaigazoló üzenetben feltüntetett időpontban, de legkésőbb 7. napon kézbesítettnek minősül. Ugyanakkor a Bérleti Szerződést érintő lényeges kérdésekben tett nyilatkozatokat (pl. felszólítások, felmondás) a Felek minden esetben tértivevényes levélpostai küldeményként írásban is megküldik egymásnak, és a joghatályok a tértivevényes levélpostai küldeményként írásbeli közléséhez kötődnek.
- 6.4. A fenti pontban meghatározott közlési formától a Felek indokolt esetben eltérhetnek. Ebben az esetben mindennemű közlést (értesítést, tájékoztatást) késelem nélkül, telefonon kell a másik



Fél jelen szerződés 4. számú mellékletében meghatározott üzleti kapcsolattartója tudomására hozni, amelyet legkésőbb három munkanapon belül írásban is meg kell erősíteni.

- 6.5. A Felek kötelezettséget vállalnak arra, hogy a fenti jognyilatkozatok közlésére és kézbesítésére vonatkozó kötelezettségre tekintettel gondoskodnak arról, hogy a fentiekben megadott kézbesítési címen és székhelyükön e Bérleti szerződés megkötésétől kezdve a szerződés fennállásának tartama alatt folyamatosan rendelkeznek a postai küldemények átvételére jogosult személlyel (képviselővel). Ennek elmulasztása esetén előnyök szerzése végett nem hivatkozhat az átvételre jogosult személy (képviselő) hiányára.

7. A BÉRLETI SZERZŐDÉS MEGSZŪNÉSE

- 7.1. Felek rögzítik, hogy a Bérleti Szerződést az egy éves határozott időtartam lejárta után bármelyik fél írásban indoklás nélkül **90 napos felmondási idővel** felmondhatja. Amennyiben a Bérbeadó mégis fel szeretné mondani a szerződést a határozott időtartam alatt, úgy az ATM leszerelésének költségei a Bérbeadót terhelik. Ebben az esetben a Bérő a Bérbeadó jelzését követő 30 napon belül benyújtja az ATM leszerelésének, elszállításának és a helyszín helyreállításának költségeiről szóló kivitelezői ajánlatát. Amennyiben Bérbeadó elfogadja az ajánlatot, Bérő az ajánlat elfogadását követően 30 napon belül elvégzi a szükséges munkákat, és benyújtja Bérbeadónak az elvégzett munkákról szóló számlát. Amennyiben a Bérő mondja fel a szerződést az egy éves határozott időtartam alatt, akkor saját költségén elvégzi az ATM leszerelését, és vállalja, hogy ezen időszak végéig a bérleti díjat kifizeti a Bérbeadónak.
- 7.2. A Bérbeadó – amennyiben a Bérőnek küldött, előzetes írásbeli felszólításban meghatározott legalább 30 napos határidő a szerződésszegés megszüntetése nélkül telt el – jogosult írásban további 30 napos felmondási idővel felmondani a Bérleti Szerződést a Bérőnek küldött nyilatkozattal, ha a Bérő a Bérleti Szerződés alapján fennálló lényeges szerződéses kötelezettségét megszegi, így különösen, de nem kizárólag az alábbi esetekben, ha:
- a Bérő bármely fizetési kötelezettségével 60 napot meghaladó késedelembe esett,
 - az ATM 30 napig folyamatosan üzemképtelen
- 7.3. A Bérő – amennyiben a Bérbeadónak küldött, előzetes írásbeli felszólításban meghatározott legalább 30 napos határidő a szerződésszegés megszüntetése nélkül telt el – jogosult írásban további 30 napos felmondási idővel felmondani a Bérleti Szerződést a Bérbeadónak küldött nyilatkozattal, ha a Bérbeadó a Bérleti Szerződés alapján fennálló lényeges szerződéses kötelezettségét megszegi, így különösen, de nem kizárólag az alábbi esetekben, ha
- Bérbeadó a jelen szerződésben vállalt üzemeltetési feladatait, kötelezettségeit nem látja el,
 - Bérbeadó nem biztosítja a 3. számú mellékletben meghatározott üzemeltetési feltételeket,
 - Bérbeadó a Bérőt az üzemeltetési feladatai ellátásában akadályozza.
- 7.4. A Felek megállapodnak, hogy a Fél jogosult a Bérleti Szerződést előzetes felszólítás nélkül 30 napos felmondási idővel írásban felmondani, ha a másik Fél ellen a hatáskörrel és illetékességgel rendelkező bíróság jogerős végzése alapján csőd, hivatalbóli törlési vagy felszámolási eljárás indult, vagy amennyiben a másik Fél maga kezdeményezi a csődeljárást vagy végelszámolást maga ellen vagy hitelezőinél fizetési egyezségi megállapodás megkötését indítványozza.
- 7.5. A Bérleti Szerződés felmondása kizárólag írásban történhet. A rendkívüli felmondás esetén a Bérleti Szerződés a felmondás kézhezvételét követő 30. napon tekintendő megszüntetettnek, és a



Bérlő köteles e határidőn belül az ATM-helyszínt teljes mértékben kiüríteni, és az ATM-helyszínt kiürítve Bérbeadónak átadni, az alábbi terület visszaadási rendelkezéseknek is megfelelően.

7.6. A Felek a Ptk. 6:59 § (2) bek. alapján kifejezetten rögzítik, hogy a fenti 7.2-7.4. pontjaiban szabályozott felmondási indokok esetére kikötött felmondás gyakorlásakor a Szerződés megszüntetésének módjára, így a Bérbeadó felmondási jogára nem alkalmazandók az 1993. évi LXXVIII. törvény (a továbbiakban: Lakástörvény) felmondási szabályai.

7.7. AZ ATM-helyszín visszaadása a Bérleti Szerződés megszűnésekor

7.7.1. A Bérlő az ATM-helyszínt a Bérleti Szerződés megszűnésének napján, saját költségén, tiszta, kiürített, azonnali használatbavételre alkalmas állapotban köteles a Bérbeadónak visszaadni, kijavítani.

7.7.2. A Felek kötelesek közösen jegyzőkönyvet készíteni az ATM-helyszín visszaadásáról és állapotáról, mely a Bérleti szerződés 8. sz. mellékletét képezi.

7.7.3. Amennyiben Bérlő a birtokbaadási kötelezettségnek nem tesz eleget, Bérbeadó jogosult a bérleményt birtokba venni, Bérlő ingóságainak és az ATM 15 napos felelős őrzése mellett azzal, hogy 15 napon belül Bérlő az ingóságait és az ATM-t elviheti, 15 nap eltelte után viszont Bérbeadó jogosult az ingóságokat és az ATM-t értékesíteni – melynek ellenértékét Bérlő részére 30 napon belül megfizeti – vagy hulladéklerakóban elhelyezni. Bérlő nem jogosult az ingóságok és az ATM ellenértékét követelni, amennyiben azok hulladéklerakóba kerülnek elhelyezésre, tehát ezekben az esetekben az ingóságok és az ATM értékéről, illetőleg a megfizetésének követeléséről Bérlő jelen szerződés aláírásával kifejezetten lemond.

7.7.4. Felek megállapodnak abban, hogy amennyiben jelen szerződés megszűnését követően Bérlő a Bérleményt nem üríti ki, nem adja át Bérbeadó részére, továbbra is birtokban tartja, úgy a szerződés megszűnésétől a Bérlemény használatáért, mint jogcím nélküli használó, használati díjat köteles fizetni. A használati díj összege a szerződés megszűnésétől az első és második hónapban a megszűnés időpontjában alkalmazott bérleti díj összegének kétszerese. A használati díj a harmadik hónaptól a bérleti díj háromszorosára, a negyedik hónaptól a bérleti díj négyszeresére, az ötödik hónaptól a birtokbaadásig pedig a bérleti díj ötszörösére. A használati díj fizetése nem mentesíti a volt Bérlőt a Bérlemény visszaadására, és az okozott károk megtérítésére vonatkozó kötelezettsége alól, viszont a Bérlemény használatával a szerződésben foglalt kötelezettségek továbbra is terhelik.

8. TITOKTARTÁS

8.1. A Bérbeadó tudomásul veszi, hogy az MBH Bank Nyrt. dokumentumaiban megtalálható valamennyi tény, információ, megoldás, személyes-vagy más adat (a továbbiakban együtt: adat), illetve az informatikai rendszerben megtalálható, és/vagy papíralapú mindennemű dokumentumok, illetve azok tartalma teljes körűen az MBH Bank Nyrt. üzleti titkát képezi, így ezen adatok, dokumentumok, iratok nyilvánosságra hozatala, illetéktelenek által történő megszerzése vagy a jelen Szerződés teljesítése céljától eltérő felhasználása az MBH Bank Nyrt. jogszerű pénzügyi, gazdasági vagy piaci érdekeit sértené, vagy veszélyeztetné, és/vagy ez az MBH Bank Nyrt.-re hátrányos jogi vagy más következményekkel járna, továbbá sérti az érintett természetes személyek személyes adatainak törvény által garantált védelméhez fűződő jogait.

Erre való tekintettel a Bérbeadó visszavonhatatlan kötelezettséget vállal arra, teljes körűen biztosítja és teljes körű felelősséget vállal azért, hogy a jelen Szerződés alapján általa ellátott ügy(ek), feladat(ok) teljesítése érdekében a részéről eljáró természetes személyek által az MBH Bank Nyrt. informatikai rendszerében és/vagy papíralapon megismert személyes- vagy más

adatokat, illetve dokumentumok, iratok tartalmát a Bérbeadó és a részéről eljáró természetes személyek határidő nélkül titokban tartják és bizalmasan, üzleti titokként kezelik, a természetes személyek esetlegesen tudomásukra jutó személyes adatait kiemelten bizalmasan dolgozzák fel és teljes körűen védik, azokat kizárólagosan az MBH Bank Nyrt. - nél a jelen Szerződés alapján ellátott ügy(ek), feladat(ok) teljesítése céljából, az ehhez szükséges mértékben használják- vagy (személyes adat esetén) dolgozzák fel.

- 8.2. A Bérbeadó visszavonhatatlan kötelezettséget vállal arra, teljeskörűen biztosítja és teljeskörű felelősséget vállal azért, hogy a Bérbeadó és a részéről eljáró természetes személyek illetéktelen természetes vagy jogi személlyel nem közölnek semminemű, az MBH Bank Nyrt. informatikai rendszerében és/vagy papíralapon megismert, az MBH Bank Nyrt. üzleti titkának minősülő személyes- vagy más adato(ka)t, illetve az informatikai rendszerben megtalálható és/vagy papíralapú dokumentumokban, iratokban foglalt semminemű tény, adatot, megoldást vagy információt, valamint tartózkodnak ezek bármilyen, a fenti céltól eltérő célból történő felhasználásától, feldolgozásától, továbbadásától, nyilvánosságra hozatalától, vagy másként történő használatától. A Bérbeadó tudomásul veszi, hogy a fentiekben felsorolt adatokról, dokumentumokról, iratokról a részéről eljáró természetes személyek semmilyen eljárással nem készíthetnek másolatot.

Felek kifejezetten rögzítik, hogy a Bérbeadó jelen titoktartási kötelezettségvállalása kiterjed mindazon alkalmazottjaira, munkavállalóira, tanácsadóira, a részéről eljáró természetes személyekre, akik a Szerződés teljesítésében a Bérbeadó részéről bármilyen módon közreműködnek, a Szerződés teljesítésével összefüggésben bármilyen módon eljárnak, bármilyen tevékenységet végeznek, azzal, hogy ezen természetes személyek magatartásáért, a jelen titoktartási, adatvédelmi kötelezettség részükről történő megtartásáért, illetve ezen természetes személyek esetleges szerződésszegő cselekményeiért a teljes körű felelősség a Bérbeadót terheli.

- 8.3. A fentiek szerinti titoktartási kötelezettség a Bérbeadót és a részéről eljáró természetes személyeket határidő nélkül, határozatlan ideig terheli a jelen Szerződés esetleges bármely ok miatti megszűnése esetén is.
- 8.4. Felek rögzítik, hogy a titoktartási kötelezettség szabályozása érdekében jelen szerződéssel titoktartási megállapodást kötnek egymással.

9. ZÁRÓ RENDELKEZÉSEK

- 9.1. A Bérleti Szerződés a Felek által történő kölcsönös aláírásának napján lép hatályba.
- 9.2. Felek rögzítik, hogy a Bérleti Szerződés érvényesen kizárólag közös megegyezéssel, írásban módosítható.
- 9.3. A Bérleti Szerződésben nem szabályozott kérdések tekintetében a magyar jog, különösen a Ptk. és a Lakástörvény rendelkezései az irányadóak. A Felek a Ptk. 6:63. § (5) bekezdésének alkalmazást kizárják.
- 9.4. A Felek képviselői kijelentik, hogy a szervezet képviselőjére jogszabály, létesítő okirat vagy jelen jogügyletre szóló külön meghatalmazás alapján jogosultak.
- 9.5. Bérbeadó kijelenti, hogy az őt jelen jogügylet során képviselő személy képviselési joga teljes körű, az jogszabály által nem kizárt és nem korlátozott.



- 9.6. Bérő kijelenti, hogy magyar jogi személy, a nemzeti vagyonról szóló 2011. évi CXCVI. törvény 3. § (1) bek. 1. pontja szerint átlátható szervezetnek minősül. Bérő a Szerződés aláírásával tudomásul veszi, hogy amennyiben nyilatkozata valótlan tartalmú vagy jelen szerződés megkötését követően beállott körülmény folytán már nem minősül átlátható szervezetnek, úgy Bérő a Szerződést kártalanítás, illetőleg kártérítés nélkül és azonnali hatállyal felmondhatja, ha pedig a szerződés teljesítésére még nem került sor, a Szerződéstől elállhat. Bérő vállalja, hogy jelen pontban tett nyilatkozatában foglaltak változása esetén – az államháztartásról szóló törvény végrehajtásáról szóló 368/2011. (XII.31.) Korm. rendelet 50. § (1a) bekezdésében foglaltak terhe mellett – Bérő haladéktalanul tájékoztatja.
- 9.7. A Bérleti Szerződés magyar nyelven és 4 (négy), egymással mindenben megegyező példányban készült, amelyből kettő példány a Bérődőt, kettő példány a Bérőt illeti. A Bérleti Szerződés elválaszthatatlan részét képezik a mellékletként csatolt dokumentumok.

Mellékletek:

1. sz. melléklet: ATM-helyszín adatai
2. sz. melléklet: ATM-en elérhető szolgáltatások
3. sz. melléklet: ATM-ek üzemeltetési feltételei
4. sz. melléklet: Kapcsolattartók
5. sz. melléklet: Közreműködők
6. sz. melléklet: ATM-helyszín alaprajza, ATM elhelyezési terve (később csatolandó)
7. sz. melléklet: Átadás-átvételi jegyzőkönyv (később csatolandó)
8. sz. melléklet: ATM-helyszín visszaadási jegyzőkönyv (később csatolandó)
9. sz. melléklet: Számlázással kapcsolatos elvárások

Kelt:, 2024. Kelt: Budapest, 2024. Kelt: Budapest, 2024.

Önkormányzat
Képviseli: Horváth Tibor polgármester
Bérődó

MBH Bank Nyrt.
Képviseli: Nagy Gábor
Bérő

MBH Bank Nyrt.
Képviseli: Brunner Emil
Bérő

Az ATM-helyszín adatai

1. ATM-helyszín adatai

- ATM-helyszín neve: Orvosi Rendelő, Pécel
- ATM-helyszín címe: 2119 Pécel, Petőfi utca 1.
- ATM helyszín helyrajzi száma: 2295/1
- ATM-helyszín kezelői hozzáférése: H-V: 0-24 óra között
- ATM-helyszín ügyfelek általi hozzáférése: H-V: 0-24 óra között



BANK

2. számú melléklet

ATM-en elérhető szolgáltatások

- Készpénzfelvét
- Egyenlegkérdezés

Az ATM-ek üzemeltetési feltételei
A. Beltéri kifizető sziget ATM
1. Folyamatos áramellátás

- 10A (230V)
- Külön kismegszakító (amennyiben lehetséges)

2. Környezeti változók

- Hőmérséklet: 10-40°C
- Relatív páratartalom: 20-80%

3. Megvilágítás

- Legalább 200 Lux a billentyűzet megvilágításához
- Legalább 50 Lux az értékelhető képrögzítéshez az ATM előtti terület:

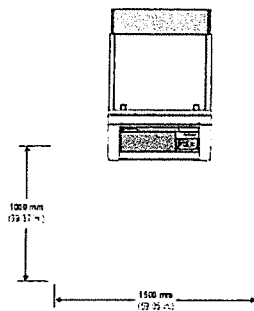
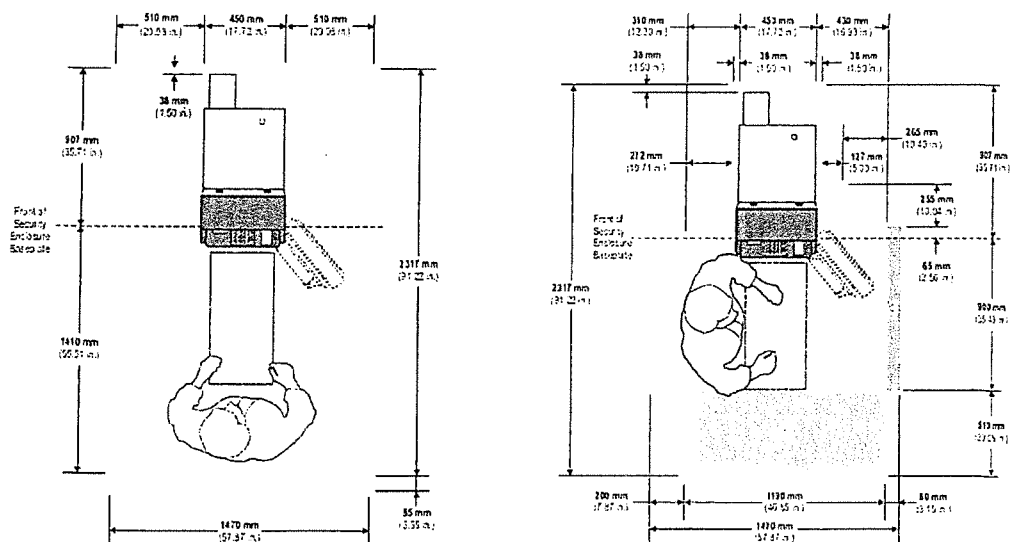
4. Kezelési terület (optimum és minimum)

B. Kültéri falbaépített kifizető ATM

1. Folyamatos áramellátás

- 10A (230V)
- Külön kismegszakító (amennyiben lehetséges)

2. Környezeti változók

- Hőmérséklet: bent 0-40°C
- Relatív páratartalom: bent 20-80%

3. Megvilágítás

- Legalább 200 Lux a billentyűzet megvilágításához
- Legalább 50 Lux az értékelhető képrögzítéshez az ATM előtti terület:

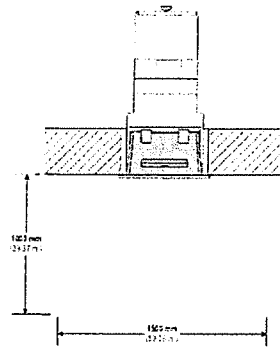

4. Kezelési terület (optimum és minimum)

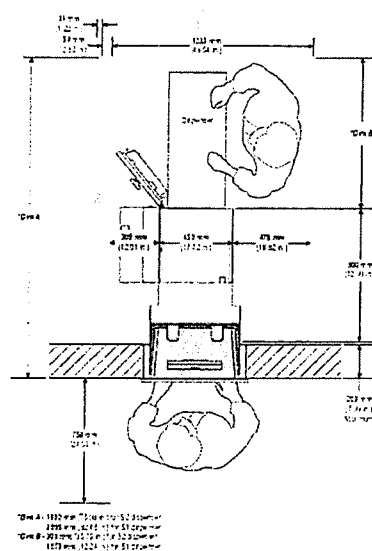
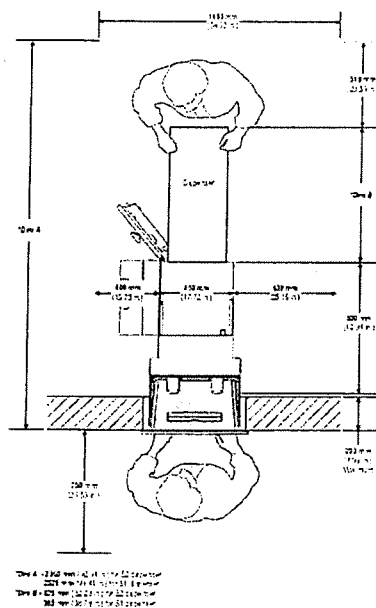



C. Kültéri kifizető sziget ATM

1. Folyamatos áramellátás

- 10A (230V)
- Külön kismegszakító (amennyiben lehetséges)

2. Megvilágítás

- Legalább 200 Lux a billentyűzet megvilágításához
- Legalább 50 Lux az értékelhető képrögzítéshez az ATM előtti terület:

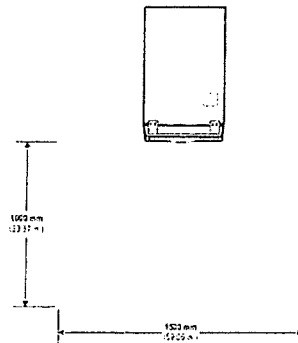

3. Kezelési terület

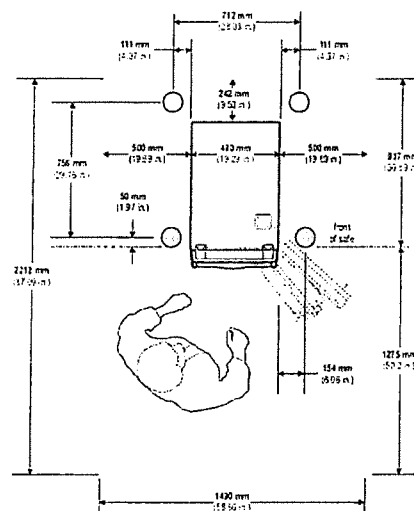

Kapcsolattartók

A jogviszony fennállása alatt a Felek részéről nyilatkozatot az alábbi személyek jogosultak tenni:

Bérlő részéről:

- o Üzleti kapcsolattartó:

Név: Nagy Gábor
Telefon: +36 20 746 2320
E-mail: nagy.gabor10@mbhbank.hu

- o Üzemeltetési kapcsolattartó:

Név: ATM HelpDesk
Telefon: +36 1 212 0202
E-mail: atm@mbhbank.hu

Bérbeadó részéről:

- o Üzleti kapcsolattartó:

Név: Szedő Gyula
Telefon: +36 28 662 143
E-mail: szedo.gyula@pecel.hu

- o Helyszíni kapcsolattartó:

Név: Szedő Gyula
Telefon: +36 28 662 143
E-mail: szedo.gyula@pecel.hu



BANK

5. számú melléklet

Közreműködők

ATM kezelés, töltés: Civil Értéklogisztika Zrt.

ATM karbantartás: NCR Magyarország Kft.

Távfelügyelet: Multi Alarm Kft.

Telepítő: Sz-Bau 58 Zrt.
BÉZÉ Kft.

A számlázással kapcsolatos elvárások

Számlaküldési cím: MBH ATM üzleti terület, 1138 Budapest, Váci út 193.

Számlaküldés elektronikus aláírással: invoice@mbhbank.hu

Számlázással kapcsolatos ügyintézés: invoice@mbhbank.hu

Számlán feltüntetendő információk (a kötelező adatokon felül):

Bankszámlaszám: 10300002-90000000-00008557

PO szám (kötelezően feltüntetendő):

--	--	--	--	--	--	--	--	--	--

ATM-helyszín neve és címe: Orvosi Rendelő, Pécel, 2119 Pécel, Petőfi utca 1.

ATM-helyszín azonosító (LID): LIDNET0616

Számlázott időszak: év, negyedév